



SNR-VP-77-CG-P

IP-телефон

РУКОВОДСТВО ПОЛЬЗОВАТЕЛЯ

Комплект поставки

Комплект поставки телефонного аппарата включает:



Телефонный аппарат



Трубка



Телефонный кабель



Ethernet-кабель

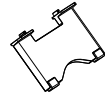

Подставка

Рисунок 1

1. Обзор телефона SNR-VP-77-CG-P



Рисунок 2

2. Установка телефона

Установите подставку к IP-телефону, как показано на Рисунке 3:



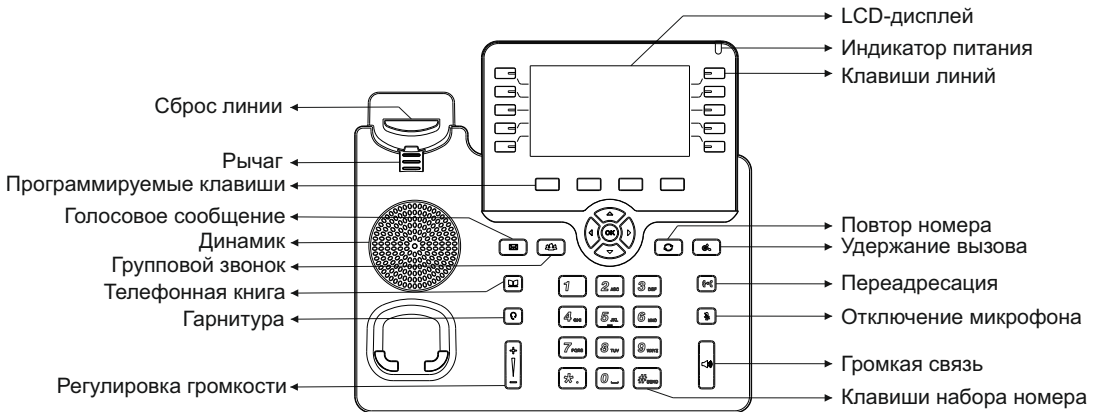

Рисунок 3

3. Подключение телефона

Подключение телефонной трубки к аппарату.

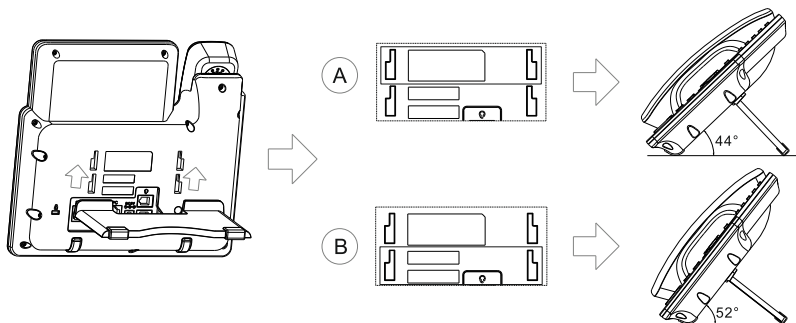
Подключите телефонную трубку к порту  , как показано на Рисунке 4.



Рисунок 4

При необходимости, подключите гарнитуру к порту с соответствующим обозначением.

3.1 Подключение телефонного аппарата к сети Интернет

Подключите телефон к сети Интернет, либо к сети предприятия, используя порт Internet

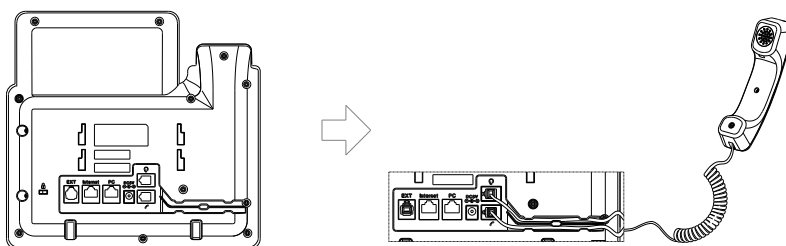

Вы можете подключить ваш ПК к порту PC Интернет через телефон в режиме bridge.



для дальнейшего подключения к сети

3.2 Подключение телефонного аппарата к сети 220V

Если в вашей сети не используется технология питания PoE, подключите телефон к электрической сети с помощью адаптера питания.

Для этого присоедините кабель питания в разъем



DC5V, как показано на Рисунке 5.



Рисунок 5

4. Настройка IP-телефона

Настройка IP-телефона SNR-VP-77-CG-P может быть выполнена двумя способами:

- при помощи пользовательского интерфейса на IP-телефоне;
- при помощи web-интерфейса на персональном компьютере.

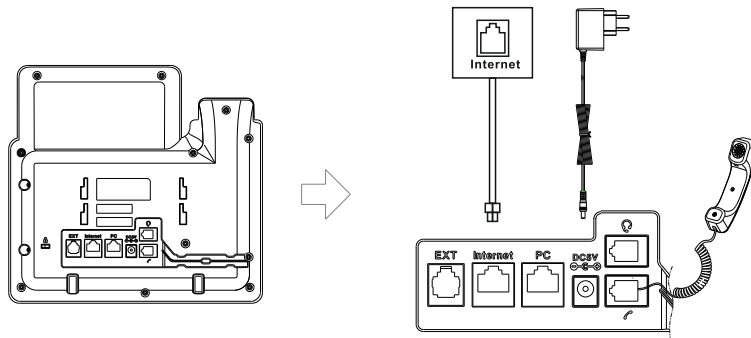
4.1 Настройка при помощи пользовательского интерфейса.

Сетевые настройки.

По умолчанию, IP-телефон использует сетевой протокол DHCP, который позволяет автоматически определить сетевые реквизиты для подключения к сети Интернет (IP-адрес, маску подсети и шлюз).

В случае, если DHCP сервер не доступен, то вы можете ввести сетевые реквизиты в ручную.

Для этого в разделе экранного меню телефона выберите:

1. Меню - Настройки - Дополнительные настройки - введите пароль Администратора (пароль по умолчанию - admin).
2. Пункт меню Сеть - LAN порт, и нажмите кнопку 
3. Режим работы сети:
 - Статический IP - введите IP-адрес, маску, шлюз сети.
 - PPPoE - необходимо ввести имя пользователя и пароль для PPPoE аккаунта.
4. Нажмите кнопку Save для сохранения настроек.

4.2 Настройка учетной записи

Когда телефон находится в режиме Ожидания, в разделе экранного меню телефона, выберите:

1. Меню - Настройки - Дополнительные настройки - введите пароль Администратора (пароль по умолчанию - admin).
2. Пункт меню Учетная запись и нажмите кнопку 

Выберите учетную запись для настройки и заполните основные параметры в соответствии с инструкцией ниже:

1. Active (Состояние): для активации/деактивации учетной записи при помощи кнопок  выберите соответствующий режим Включить/Выключить.
2. Label (Этикетка): имя, которое отображается на экране телефона для идентификации учетной записи.
3. Display Name (Отображаемое имя): имя пользователя, которое будет отображаться при входящем звонке у вызываемого абонента.
4. Register Name (Имя регистрации): имя учетной записи SIP (логин, auth name), предоставляется поставщиком услуг телефонной связи).
5. User Name (Имя пользователя): имя пользователя учетной записи SIP (username), предоставляется поставщиком услуг телефонной связи.
6. Password (Пароль): пароль для регистрации учетной записи, предоставляется поставщиком услуг телефонной связи.
7. SIP Server: IP-адрес SIP сервера, предоставляется поставщиком услуг телефонной связи.
8. SIP Port: SIP порт, который настроен на SIP сервере. Данная настройка уточняется у поставщика услуг телефонной связи.

Для получения более подробной информации о параметрах аккаунта обратитесь к Руководству администратора для IP-телефона SNR-VP-77-CG-P.

5. Настройка при помощи web интерфейса

5.1 Получение доступа к web-интерфейсу на ПК

1. Когда телефон находится в режиме Ожидания, нажмите кнопку на телефонном аппарате, для отображения IP-адреса телефона.
2. Измените IP-адрес ПК, чтобы он находился в одном сегменте сети с IP-телефоном, поскольку IP-адрес телефона по умолчанию - 192.168.11.110.
3. Откройте браузер на вашем ПК и введите в адресную строку IP-адрес телефона в виде `http://192.168.11.110`, нажмите клавишу Enter.
4. Введите имя пользователя и пароль (логин и пароль по умолчанию - admin) и нажмите Логин для входа на страницу настроек.

5.2 Сетевые настройки



1. Выберите раздел Сеть - Основная информация для настройки WAN-порта и PC порта IP телефона.
2. Настройка параметров VLAN, VPN, SNMP, TR069, LLDP, local RTP, QoS and 802.1x выполняется в разделе Сеть - Дополнительная информация.

5.3 Настройка учётной записи

1. Настройка учетной записи находится в разделе Учетная запись - Основная информация.
2. Настройка кодеков, DTMF и другой информацией связанной с вызовом для аккаунта выполняется в разделе Учетная запись - Дополнительно.

6. Базовые функции вызовов



6.1 Совершение вызова

1. Для выполнения исходящего вызова поднимите телефонную трубку, либо нажмите одну из клавиш  (Громкая связь)  (Гарнитура).
2. Введите номер и нажмите Отправить.

Примечание. Во время звонка вы можете переключаться между режимами путем нажатия соответствующих клавиш или подключения/отключения гарнитуры.

6.2 Приём вызова



Для ответа на входящий вызов поднимите телефонную трубку, либо нажмите одну из клавиш

 (Громкая связь)  (Гарнитура)

6.3 Завершение вызова



Для завершения вызова положите телефонную трубку на место. Если при разговоре вы используете режим громкой связи или режим гарнитуры, то для завершения вызова нажмите кнопку Сброс линии см. Рисунок 1).

6.4 Повторный вызов





Нажмите кнопку  на телефоне для входа в раздел совершенных звонков, используя клавиши  или , выберите один из ранее набранных номеров, для совершения исходящего вызова и нажмите Отправить

Нажмите кнопку  дважды для повтора последнего набранного номера.

6.5 Отключение микрофона

Во время разговора нажмите клавишу  для отключения микрофона. Для продолжения разговора повторно нажмите клавишу .

6.6 Удержание вызова

1. Во время разговора для удержания вызова, нажмите .
2. Для возобновления разговора повторно нажмите .
3. В случае удержания нескольких вызовов, используйте клавиши  или  для выбора разговора, а затем возобновите разговор, нажав клавишу .

6.7 Перевод вызова



1. Во время разговора нажмите клавишу Перевод, текущий разговор перейдет в режим удержания.
2. Введите номер телефона, на который вы хотите выполнить перевод номера и нажмите .

6.8 Переадресация вызова

1. Для настройки переадресации вызовов, вы можете использовать клавишу  или произвести настройку в разделе меню телефона Меню - Опции - Переадресация вызова.
2. Выберите тип переадресации:
 - Переадресация всех вызовов: укажите необходимый номер в поле Переадресовать на, и нажмите Сохранить.
 - Переадресация по занятости: укажите необходимый номер в поле Переадресовать на, и нажмите Сохранить.
 - Переадресация по отсутствию ответа: укажите необходимый номер в поле Переадресовать на, и нажмите Сохранить.

После сохранения все вызовы будут переадресованы на указанный номер в соответствии с заданными параметрами.

6.9 Групповой звонок

1. Во время разговора нажмите клавишу . Текущий вызов будет поставлен на удержание.
2. Введите номер абонента, которого нужно присоединить к звонку и нажмите Отправить.
3. Когда вызываемый абонент ответил, повторно нажмите клавишу , чтобы соединить всех в групповой звонок.
4. Для завершения вызова нажмите кнопку Сброс линии (см. Рисунок 1).

6.10 Быстрый набор

Для настройки клавиши быстрого набора используют клавиши линии (см. Рисунок 1).

- В разделе телефона Меню - Опции - Программируемые клавиши - Клавиши линий
- Выберите нужную клавишу линии и нажмите Enter.
- Нажмите клавишу Изменить - Быстрый набор и в поле Значение введите номер.
- Для сохранения настроек нажмите Сохранить.

6.11 Горячая линия

Для активации услуги Горячая линия необходимо:

1. В разделе телефона Меню - Опции - Горячая линия.
2. Нажмите кнопку Изменить, выберите значение Включено и в поле Номер введите номер для дозвона.
3. Введите временной интервал после которого автоматически будет набран в поле Тайм-аут. Возможные значения от 0 до 5. По умолчанию установлено значение 4.
4. Нажмите Сохранить для сохранения изменений.

Для совершения вызова поднимите трубку или нажмите  и вызов на предварительно настроенную горячую линию будет набран автоматически.

6.12 Голосовая почта



При получении новых голосовых сообщений индикатор питания будет медленно мигать красным цветом.

1. Для прослушивания голосового сообщения нажмите или  последнюю клавишу Линия, расположенную справа от экрана телефона, затем нажмите кнопку Подключить.
2. Далее следуйте голосовым инструкциям для прослушивания голосового сообщения.

6.13 Режим не беспокоить-DND

Для активации функции Не беспокоить нажмите клавишу DND на телефонном аппарате, или в разделе телефона выберите Меню - Опции - Режим DND.





6.14 Журнал вызовов

1. Нажмите клавишу История. Для просмотра журнала вызовов используйте клавиши  
2. Выбрав необходимый телефонный номер нажмите Вызов для совершения вызова или Удалить для удаления его из списка.



Если вы нажмете Опции вам будут доступны функции:

- Подробная информация - информация о вызове
- Добавить контакты - добавление в Телефонную книгу
- Добавить в Черный список - добавление номера в Черный список.
- Удалить все - удаление всей истории звонков.



6.15 Телефонная книга

1. Для добавления контактов в Телефонную книгу нажмите клавишу  или выберите: Телефонная книга - Локальная телефонная книга - Все контакты - Добавить. Введите нужную информацию в соответствующие поля и нажмите Сохранить.
2. Удаление контактов из телефонной книги: нажмите клавишу  или выберите: Телефонная книга - Локальная телефонная книга - Все контакты.
3. Для выбора контакта, используя клавиши  и  , для удаления нажмите Опции - Удалить.

6.16 Регулировка громкости

1. Для изменения громкости во время разговора в режиме телефонной трубки/громкой связи/ гарнитуры нажмите клавишу 
2. Для изменения уровня громкости звонка, в режиме ожидания телефона нажмите клавишу 
Также настройка изменения громкости доступна в разделе меню телефона:
Меню - Основные настройки - Громкость телефона.

6.17 Мелодия звонка

В разделе меню телефона Меню - Настройки - Основные настройки - Мелодия звонка, используя клавиши  и  выберите понравившуюся мелодию кнопками, для сохранения настройки нажмите Сохранить.

ГАРАНТИЙНЫЙ ТАЛОН

срок гарантии с момента покупки 24 месяца



НАГ — ведущий российский разработчик оборудования и решений для отрасли телекоммуникаций, промышленности и бизнеса. Мы накопили богатый опыт в разработке и построении коммуникационных сетей, сетей передачи данных, а также сетевых инфраструктур и систем информационной безопасности.

Сведения о товаре

Серийный номер

Дата покупки

Сведения о продавце

Название организации

Адреса сервисных центров:

ЕКАТЕРИНБУРГ:

ул. Новинская, 12

МОСКВА:

ул. Б.Почтовая, 36, стр. 9 (15 подъезд), офис 316

САНКТ-ПЕТЕРБУРГ:

ул. Литовская, 10, оф. 1408



Полное положение о гарантийном обслуживании приведено на сайте.



Сообщество SNR
на форуме forum.nag.ru



Портал технической
поддержки НАГ



Прошивки и документация