



Руководство по установке коммутатора SNR-S4550-24XQ



СОДЕРЖАНИЕ

1. Введение.....	3
1.1 Краткий обзор оборудования.....	3
1.1.1 Описание.....	3
1.1.2 Основные отличительные особенности.....	3
1.2 Внешний вид.....	4
1.2.1 Передняя панель.....	4
1.2.2 Задняя панель.....	5
1.3 Статусы индикаторов передней панели.....	5
1.4 Описание портов.....	6
1.5 Блоки питания S4550-PSU-DC и S4550-PSU-AC.....	7
1.6 Модуль вентилятора охлаждения.....	7
1.7 Конструктивное исполнение, условия эксплуатации и электропитание.....	7
2. Установка и подключение.....	8
2.1 Требования к помещению.....	8
2.1.1 Пыль и частицы.....	8
2.1.2 Температура и влажность.....	9
2.1.3 Установка блока питания.....	9
2.1.4 Предотвращение электростатических разрядов.....	9
2.1.5 Защита от электромагнитных помех.....	10
2.1.6 Установка коммутатора в телекоммуникационную стойку.....	10
2.2 Замечания по установке.....	10
2.3 Техника безопасности.....	10
3. Монтаж устройства.....	12
3.1 Подготовка к установке.....	12
3.1.1 Проверка комплектации.....	12
3.1.2 Необходимое оборудование и инструменты.....	12
3.2 Установка устройства.....	12
3.2.1 Монтаж коммутатора.....	12
3.2.2 Установка блока питания.....	13
3.2.3 Установка блока вентилятора охлаждения.....	13
3.2.4 Подключение консольного кабеля.....	14
3.2.5 Установка модулей SFP/SFP+/QSFP+.....	14
3.2.6 Подключение медных и оптических кабелей.....	14
3.2.7 Подключение кабеля питания.....	16
3.2.8 Подключение кабеля заземления.....	17
4. Рекомендации по устранению неисправностей.....	18
5. Гарантии изготовителя.....	18

1. Введение

1.1 Краткий обзор оборудования

1.1.1 Описание

Коммутатор SNR-S4550-24XQ - это управляемый 10G Ethernet коммутатор нового поколения уровня 3. Коммутатор SNR-S4550-24XQ базируется на высокоскоростной коммутационной технологии. Работа основана на неблокируемой архитектуре. Коммутатор предназначен для использования на уровне агрегации и ядра в сетях операторов связи и корпоративных сетях, а так же в дата центрах в качестве TOR коммутатора. SNR-S4550-24XQ обеспечивает отказоустойчивость сети, поддерживает 1G подключения к портам 10G. Обладает превосходными характеристиками надежности, резервирования, высокой плотностью портов, гибкостью в различных методах применения.



Рисунок 1.1— Общий вид коммутатора SNR-S4550-24XQ.

1.1.2 Основные отличительные особенности

- Интерфейсы

Коммутатор SNR-S4550-24XQ оснащен 24 портами типа 1/10G SFP+ и 2 портами 40G QSFP+

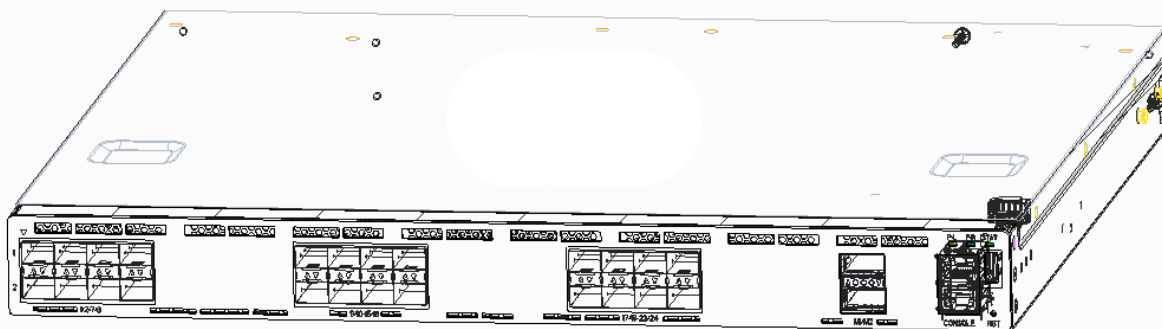
- Поддержка 10G Ethernet

Возможность развертывания сети 10G в топологиях типа звезда или кольцо. SNR-S4550-24XQ обеспечивает коммутацию и маршрутизацию в сетях передачи данных за счет применения высокопроизводительной коммутационной матрицы 640Gbps и скорости передачи пакетов 480Mpps. Это идеально подходит для использования в сетях Metro Ethernet и глобальных вычислительных сетей (WAN), а так же ЦОД. Применение коммутатора SNR-S4550-24XQ, позволяет оптимизировать сетевую топологию и снизить затраты на строительство и эксплуатацию сети передачи данных.

- Сетевые протоколы.

SNR-S4550-24XQ поддерживает протоколы: 802.1d/w/s, 802.1Q, 802.1p, 802.3ad, 802.3x, GVRP, DHCP и SNMP. Так же коммутатор поддерживает протоколы многоадресной рассылки такие как IGMP, DVMRP и PIM. Кроме того, коммутатор SNR-S4550-24XQ обеспечивает богатый L3 функционал RIPv1/2, OSPF и IPv6. Реализация данных протоколов в коммутаторе SNR-S4550-24XQ соответствует требованиям для комплексного проектирования сети.

- Списки доступа (ACL)

SNR-S4550-24XQ предоставляет полный функционал политик и списков доступа. Трафик может быть классифицирован по IP адресу источника или получателя, MAC адресу источника или получателя, протоколу IP, порту TCP\UDP и метке приоритета IP precedence или ToS. Разнообразие политик способствует эффективной передаче трафика. При реализации политик ACL пользователь может реализовать защиту от вирусов, например таких как “Worm.Blaster”, “Worm.Sasser” и “Red Code”. SNR-S4550-24XQ обеспечивает поддержку стандарта аутентификация доступа IEEE802.1x, который совместим с RADIUS, обеспечивая безопасность и блокировку нежелательных пользователей.

- QoS

SNR-S4550-24XQ обеспечивает полную поддержку механизмов дифференциального обслуживания. Администратор может определить пропускную способность очередей для каждого порта. Так же поддерживаются планировщики WRR\SP\SWRR. Реализовано доверие меткам CoS, DSCP, IP precedence. Возможно изменение значений полей (перемаркировка) DSCP, CoS и IP precedence в пакетах. Возможна классификация трафика по признакам: порт доступа, VLAN, DSCP, IP precedence и таблицам ACL. Администратор может устанавливать различные варианты пропускной способности для различных типов трафика голоса\данных\видео обеспечивая необходимое качество обслуживания (QoS).

- Усовершенствованный интерфейс управления.

SNR-S4550-24XQ поддерживает протокол SNMP, интерфейсы управления CLI и WEB. Возможна отправка важных сообщений администратору через электронную почту посредством протокола SMTP. Протокол SSH v1/v2 обеспечивает безопасное управления коммутатором.

- MPLS

Функционал MPLS VPN может быть использован в крупных корпоративных сетях, а так же в MAN и WAN. Реализация IPv6 и MPLS на аппаратном уровне предоставляет операторам связи превосходные возможности в организации сетей.

Поддержка функций LDP и MPLS VPN обеспечивает функционирование коммутатора SNR-S4550-24XQ в роли P или PE в архитектуре сети.

1.2 Внешний вид

1.2.1 Передняя панель

На передней панели расположены следующие элементы:

- Разъемы портов SFP+ - 24шт.
- Разъемы портов QSFP+ - 2шт.
- Порт Ethernet 10/100/1000Base-T - 1шт.
- Консольный порт - 1шт.
- Порт USB2.0 - 1шт.



Рисунок 1.2— Передняя панель коммутатора SNR-S4550-24XQ.

- Консольный порт стандарта RJ-45 имеет цифровой интерфейс RS-232.
 1. Скорость асинхронного обмена - 9600 бит/с;
 2. Количество битов данных - 8;
 3. Контроль по четности или нечетности отсутствует;
 4. Количество стоп-битов - 1;

1.2.2 Задняя панель

На задней панели коммутатора находятся 2 блока питания 220В, чем обеспечивается резервирование и 5 вентиляторов охлаждения. Поддерживаются модули питания двух типов S4550-PSU-DC и S4550-PSU-AC.



Рисунок 1.3 - Задняя панель коммутатора SNR-S4550-24XQ в стандартной комплектации.



Рисунок 1.4- Задняя панель коммутатора SNR-S4550-24XQ в полной комплектации.

1.3 Статусы индикаторов передней панели

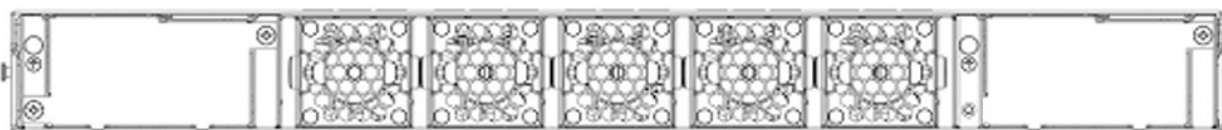
Световые индикаторы передней панели SNR-S4550-24XQ: состояние 24 портов SFP+, состояние 2 портов QSFP+, 2 индикатора питания соответственно для каждого блока, индикатор автоматической диагностики. Возможные статусы индикаторов приведены в таблице.

Таблица 1.1 - Световые индикаторы SNR-S4550-24XQ

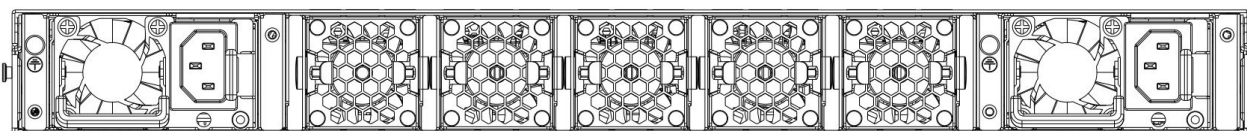
Индикатор	Обозначение на панели	Состояние	Описание
Индикатор питания	P-L / P-R	Светится постоянно - зеленый	Напряжение питания подано
		Не светится	Напряжение питания отсутствует
Система автоматической диагностики	STAT	Моргает быстро - зеленый	Система автоматической диагностики осуществляет проверку
		Моргает медленно - зеленый	Работа системы автоматической диагностики завершена

Таблица 1.2 - Световая индикация состояния портов SNR-S4550-24XQ

Индикатор	Обозначение на панели	Состояние
ETHERNET port Состояние соединения	Светится	Порт активен в одном из режимов 10M, 100M or 1000M.
	Не светится	Нет соединения
ETHERNET port Активность	Моргает	Линия исправна, идет прием\передача данных
	Не светится	Данные не передаются
Индикатор портов SFP+	Зеленый	Порт подключен в режиме 10G.
	Желтый	Порт подключен в режиме 1G.
	Моргает	Линия исправна, идет прием\передача данных
	Не светится	Порт выключен либо неисправен
Индикатор портов QSFP+	Зеленый	Порт подключен в режим 40G
	Желтый	Порт подключен в режиме менее 40G
	Моргает	Линия исправна, идет прием\передача данных
	Не светится	Порт выключен либо неисправен

1.4 Описание портов

Коммутатор SNR-S4550-24XQ оборудован 24 портами типа 1/10G SFP+ и 2 портами 40Gb QSFP+.

SNR-S4550-24XQ поддерживает следующие типы SFP модулей

- SFP-SX-L
- SFP-LX-L
- SFP-LX-20-L
- SFP-LX-40
- SFP-LH-70-L
- SFP-LH-120-L
- SFP-GT

Таблица 1.3 - Интерфейсы и поддерживаемые типы модулей

Тип порта	Характеристики
RJ-45 порт	<ul style="list-style-type: none"> • 10/100/1000Mbps с автосогласованием • MDI/MDI-X с автосогласованием • UTP категории 5: 100 м
SFP	<ul style="list-style-type: none"> • SFP-SX-L 1000Base-SX SFP(850нм,MMF,550м) • SFP-LX-L 1000Base-LX SFP(1310нм, SMF, 10км или MMF, 550м) • SFP-LX-20-L 1310нм, 9/125мкм одномодовое волокно: 20км • SFP-LX-40 9/125мкм одномодовое волокно: 40км • SFP-LH-70-L 9/125мкм одномодовое волокно: 70км • SFP-LH-120-L 9/125мкм одномодовое волокно: 120км
QSFP+	<ul style="list-style-type: none"> • 40GBASE-CR4 медный, 7м • 40GBASE-SR4 850нм, MMF, OM3/OM4, 100м

1.5 Блоки питания S4550-PSU-DC и S4550-PSU-AC



Рисунок 1.5- Внешний вид блока питания S4550-PSU-AC

Коммутатор SNR-S4550-24XQ может быть оборудован одним блоком питания. В случае установки двух блоков питания обеспечивается резервирование. Максимальная потребляемая мощность коммутатора 460Вт. Входное напряжение 100-240В и выходное напряжение 12В +/- 5%. Блоки питания поддерживают функцию «горячей» замены.

1.6 Модуль вентилятора охлаждения

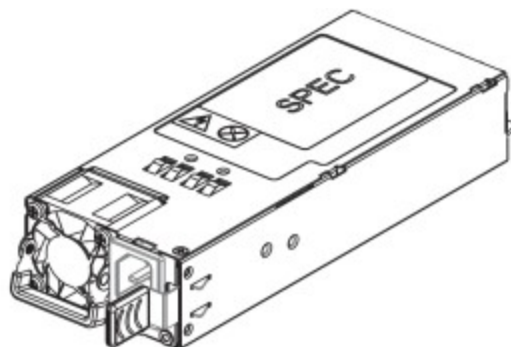

Рисунок 1.6- Внешний вид модуль вентилятора охлаждения

Коммутатор SNR-S4550-24XQ оборудован пятью модулями вентиляторов охлаждения в стандартной комплектации. Скорость вращения вентиляторов адаптируется в соответствии с температурой системы.

1.7 Конструктивное исполнение, условия эксплуатации и электропитание

Таблица 1.4 — Конструктивные особенности

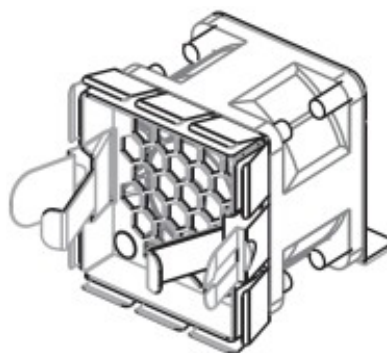
Параметры	SNR-S4550-24XQ
Габариты (W * H * D) (мм)	438×433.3×43.80
Масса	7.81 kg
Порты доступа	24 SFP+ ports; 2 QSFP+ ports
Порт управления	1 RJ-45
Параметры электропитания	100~240VAC(50~60Hz) 2.8A~5.6A
Потребляемая мощность	<336W
Температура окружающей среды	0°C~45°C
Температура хранения	-40°C~75°C
Относительная влажность воздуха	10%~90% без конденсата

2. Установка и подключение

2.1 Требования к помещению

1. Коммутатор необходимо устанавливать в чистом помещении. Иначе, коммутатор может быть поврежден статическим электричеством.
2. Требуется обеспечивать постоянный температурный режим в пределах от 0 до 40 °С при относительной влажности от 10 до 90%, без конденсата.
3. Коммутатор должен находиться в сухом и охлаждаемом помещении, с хорошей циркуляцией воздуха.
4. Питание коммутатора осуществляется от сети переменного тока, в диапазоне напряжений 100 – 240В (50/60Гц).
5. Коммутатор должен быть заземлен для исключения электростатического разряда.
6. Коммутатор следует защищать от попадания прямых солнечных лучей. Располагать коммутатор вдали от нагревательных приборов и источников электромагнитного излучения.
7. Коммутатор монтируется в стандартную стойку 19".

2.1.1 Пыль и частицы

Пыль вредит безопасной эксплуатации коммутатора SNR-S4550-24XQ. Присутствие пыли приводит к электростатическим разрядам, это особенно вероятно при низкой относительной влажности. Электростатические разряды приводят не только к уменьшению срока эксплуатации, но так же увеличению случаев сбоя в передаче данных. Рекомендованные значения по содержанию пыли и диаметру частиц в месте установки приведены в таблице:

Таблица 2.1 - Концентрация и размер частиц пыли.

Максимальный диаметр (мкм)	0.5	1	3	5
Максимальная концентрация (частиц/м ³)	1.4×10 ⁵	7×10 ⁵	2.4×10 ⁵	1.3×10 ⁵

Содержание в воздухе солей, кислот и сульфидов так же вредит коммутатору. Так же вредны газы провоцирующие коррозию металлических частей и повышенный износ других компонентов. Место установки не должно содержать вредные пары, такие как SO₂, H₂S, NO₂, NH₃, Cl₂ и другие.

Таблица 2.2 - Допустимое содержание газов в воздухе.

Газ	Среднее (мг/м ³)	Максимальное (мг/м ³)
SO ₂	0.2	1.5
H ₂ S	0.006	0.03
NO ₂	0.04	0.15
NH ₃	0.05	0.15
Cl ₂	0.01	0.3

2.1.2 Температура и влажность

Несмотря на то что коммутатор оборудован 5 модулями вентиляторов охлаждения, в месте установки должна обеспечиваться рабочая температура и влажность. Высокая влажность может привести к снижению электрического сопротивления и привести к короткому замыканию, разрушению механических частей и коррозии внутренних компонентов. Критически низкая относительная влажность может повлечь разрушение прокладок, делая винтовые соединения ненадежными. Кроме того, в сухом помещении статическое электричество может стать причиной повреждения электрических схем.

Температурные максимумы могут стать причиной уменьшения надежности и преждевременного старения изолирующих материалов, таким образом сокращая срок эксплуатации коммутатора. Летом рекомендуется использование систем кондиционирования. Зимой рекомендован обогрев.

Таблица 2.3 - Рекомендованные параметры температуры и относительной влажности.

Температура		Относительная влажность	
Продолжительное состояние	Непродолжительное состояние	Продолжительное состояние	Непродолжительное состояние
0 ~ 45°C	0 ~ 50°C	15 ~ 85%	10 ~ 90%

ПРЕДУПРЕЖДЕНИЕ

Температура окружающей среды и влажность должна быть обеспечена на расстоянии 1,5 метров от пола и 0,4 метров перед местом установки коммутатора, без учета передней и задней створок телекоммуникационного шкафа. Временное состояние работы составляет максимум 48 часов непрерывной работы и 15 дней годовым нарастающим итогом. К временным условиям эксплуатации относятся температура окружающей среды и относительная влажность значения которых могут возникнуть во время сбоя системы кондиционирования воздуха, при этом нормальные условия работы должны быть восстановлены в течение 5 часов.

2.1.3 Установка блока питания

Перед вводом в эксплуатацию блока питания, пожалуйста проверьте правильность заземления системы питания. Источник питания для коммутатора должен быть надежным и безопасным; адаптер напряжения может быть использован при необходимости. Система электроснабжения должна быть оснащена автоматическими выключателями рассчитанными на сети до 240В и ток до 5А. Рекомендуется использовать устройства бесперебойного питания для более надежной работы блоков питания.

ПРЕДУПРЕЖДЕНИЕ

Неправильная организация системы заземления блоков питания, резкие колебания входного напряжения (всплески) могут привести к большому количеству ошибок обработки данных, или даже к повреждению оборудования!

2.1.4 Предотвращение электростатических разрядов

Электростатический разряд может привести к повреждению некоторых схем или всего коммутатора. Следуйте данным правилам для избежания повреждения электростатическим разрядом.

- Обеспечьте правильно заземление коммутатора.

- Регулярно удаляйте пыль.
- Обеспечьте правильный температурный режим и влажность.
- Всегда носите антистатический браслет и антистатическую спецодежду при работе с оборудованием.

2.1.5 Защита от электромагнитных помех

Все устройства создают помехи, источники могут существовать внутри самой системы или вне ее оказывая различные влияния, такие как: емкостная связь, индуктивная связь, электромагнитное излучение.

Следует отметить следующие:

- Принимать меры для предотвращения перебоев питания.
- Обеспечить систему с индивидуальным заземлением, не объединяя заземление с другими устройствами или устройствами молниезащиты.
- Обеспечить удаление от мощных радио передатчиков, радаров и высокочастотных устройств.
- Обеспечить экранирование при необходимости.

2.1.6 Установка коммутатора в телекоммуникационную стойку

Габариты коммутатора позволяют монтировать его в стандартную стойку 19".

- Каждое устройство выделяет тепло во время работы, поэтому должны обеспечиваться вентиляция и охлаждение при условии установки устройства в закрытом телекоммуникационном шкафу, так же устройства в шкафу не должны быть установлены вплотную.
- Когда устройство монтируется в телекоммуникационную стойку, следует предотвращать закрытие блока вентиляторов коммутатора другими устройствами и частями стойки. Проверьте расположение коммутатора в стойке после монтажа для избежания вышеописанной ситуации.

ПРЕДУПРЕЖДЕНИЕ

Если нет возможности установить коммутатор в стандартный шкаф 19" можно разместить его на столе обеспечив расстояние в 10см вокруг устройства для вентиляции, не складывая другие предметы сверху.

2.2 Замечания по установке

- Прочтите инструкцию по установке перед началом проведения работ. Подготовьте материалы и инструменты для монтажа оборудования. Подготовьте место установки коммутатора.
- Во время установки пользователь должен использовать монтажные скобы и винты из комплекта поставки. Пользователь должен использовать соответствующий инструмент для установки. Следует всегда одевать антистатическую спецодежду и браслет. Требуется использовать только стандартные кабели и соединители.
- После установки пользователь должен убрать на месте установки. Перед включением коммутатора требуется обеспечить заземление. Следует проводить регулярное техническое обслуживание коммутатора в течении всего срока эксплуатации.

2.3 Техника безопасности

- При использовании SFP модулей не направляйте оптическое волокно в глаза, что бы

- не допустить ожога.
- Не пытайтесь проводить работы которые могут повредить коммутатор.
 - Не устанавливайте или демонтируйте работающий коммутатор и его модули.
 - Не открывайте корпус коммутатора.
 - Не допускайте падений коммутатора. Это может повлечь повреждение внутренних элементов.
 - Не прикасайтесь к токоведущим элементам коммутатора.
 - Не проводите работы рядом с работающим коммутатором.
 - Используйте стандартные блоки розеток с защитой от перегрузки и короткого замыкания.
 - Регулярно осуществляйте проверку и обслуживайте места установки и коммутатор.
 - В случае экстренной ситуации немедленно выключите коммутатор.
 - Контролируйте уровень излучения коммутатора в условия применения рядом с жилыми помещениями.

ПРЕДУПРЕЖДЕНИЕ

При ударе электрическим током, пожаре или коротком замыкании отключите подачу электроэнергии. Требуется оказать потерпевшему первую помощь в зависимости от состояния травмы, и обратиться за помощью от медицинское учреждение.

3. Монтаж устройства

3.1 Подготовка к установке

3.1.1 Проверка комплектации

Пожалуйста вскройте упаковку и проверьте ее содержимое.

3.1.2 Необходимое оборудование и инструменты

Требуются перечисленные ниже инструменты:

1. Отвертка с крестообразным шлицем
2. Отвертка с прямым шлицем
3. Антистатический браслет
4. Антистатическая спецодежда

ПРЕДУПРЕЖДЕНИЕ

Пользователь должен самостоятельно подготовить требуемые оборудование и инструменты.

3.2 Установка устройства

3.2.1 Монтаж коммутатора



Рисунок 3.1 - Коммутатор SNR-S4550-24XQ смонтированный в стойку

Производите монтаж коммутатора в стойку 19" в соответствии с порядком действий:

1. Закрепите 2 монтажные скобы на коммутаторе винтами из комплекта поставки.
2. Осуществляйте монтаж на надежной неподвижной поверхности.
3. Поместите монтажную скобу ровно в 19" стойку. Закрепите коммутатор в стойке с помощью винтов. Оставьте достаточно места вокруг коммутатора для хорошей циркуляции воздуха.

ПРЕДУПРЕЖДЕНИЕ

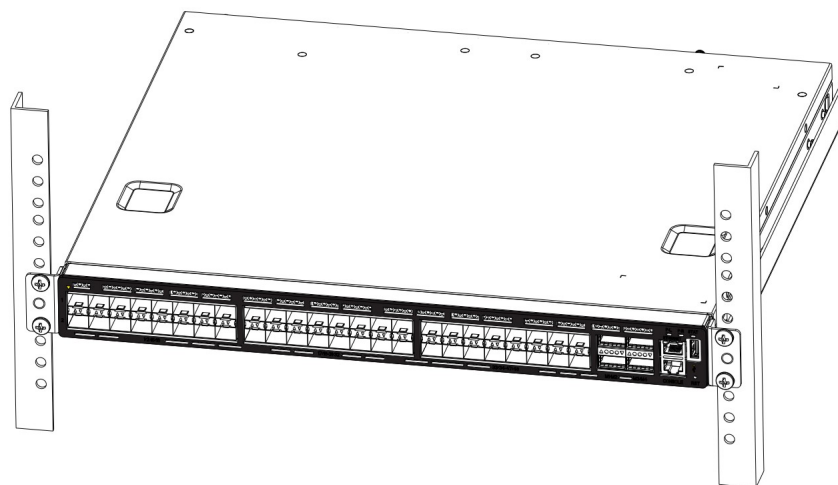
Скобы используются для фиксации коммутатора в стойке. Они не предназначены для его поддержания. Из за того что устройство тяжелое советуем устанавливать направляющие

на нижнюю поверхность коммутатора. Не размещайте на коммутаторе другие предметы. Не закрывайте вентиляционные отверстия на коммутаторе для обеспечения правильного функционирования коммутатора.

3.2.2 Установка блока питания

Коммутатор SNR-S4550-24XQ поддерживает установку 2 блоков питания.



Рисунок 3.2 - Установка блока питания

Производите установку блока питания в следующей последовательности:

1. Достаньте блок питания из индивидуальной упаковки.
2. При установке блока питания необходимо расположить БП так, чтобы контакты для подключения находились снизу. Вы услышите щелчок при удачной установке.
3. Для извлечения блока питания отогните защелку по направлению к вентилятору и потяните блок питания на себя.

3.2.3 Установка блока вентилятора охлаждения

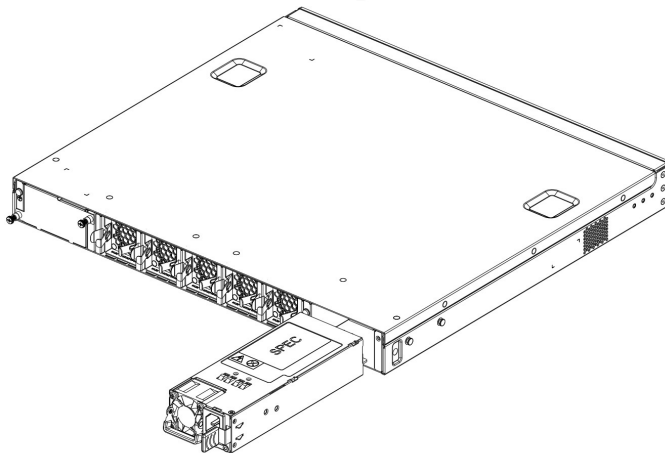
Коммутатор SNR-S4550-24XQ оборудован 5 вентиляторами охлаждения в стандартной комплектации.



Рисунок 3.3 - Установка блока вентилятора охлаждения

Устанавливайте блок вентилятора охлаждения в соответствии с порядком действий:

1. Расположите вентилятор так, чтобы контакты находились снизу по направлению к разъему на задней панели коммутатора. Вы услышите щелчок при удачной установке.

2. Нажмите на металлические язычки и подвиньте блок вентилятора вперед, тогда блок можно вынуть.

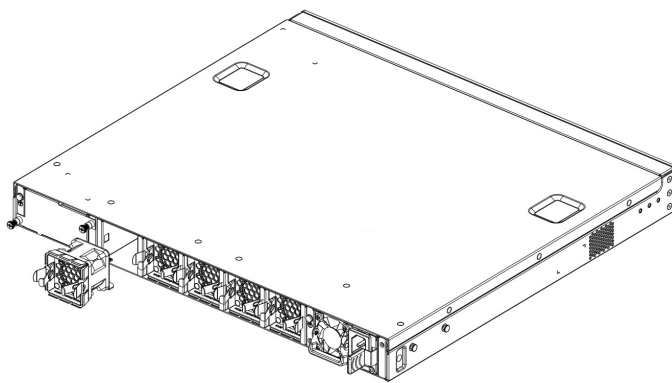
3.2.4 Подключение консольного кабеля



Рисунок 3.4 - Подключение консольного кабеля к коммутатору SNR-S4550-24XQ

Описание процесса подключения:

1. Найдите консольный кабель в комплекте поставки. Подключите консольный кабель к консольному порту коммутатора.
2. Подключите другой конец консольного кабеля к ПК.
3. Включите коммутатор и ПК. Настройте коммутатор через терминал.

3.2.5 Установка модулей SFP/SFP+/QSFP+

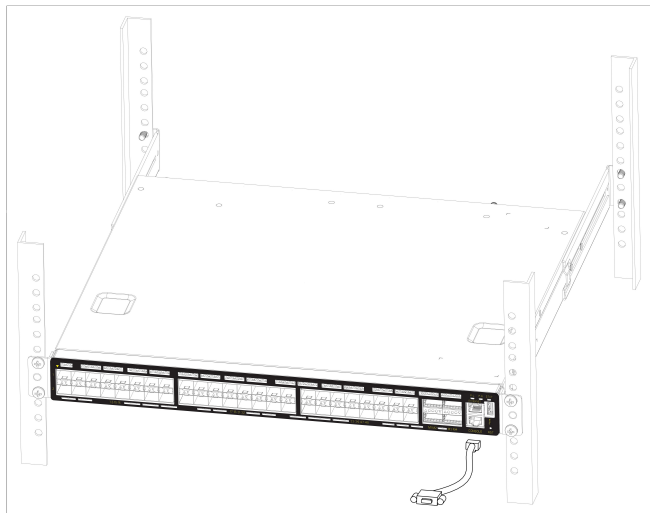
Коммутатор SNR-S4550-24XQ оборудован 24 портами типа 10Gb SFP+ и 2 портами 40Gb QSFP+.

Процесс установки модулей описан ниже:

1. Подключите антистатический браслет.
2. Вставьте модуль SFP/SFP+/QSFP+ по направляющим. Не устанавливайте модуль наоборот.
3. Аккуратно нажмите на модуль SFP/SFP+/QSFP+ пока не услышите щелчок. Заметьте, что модули поддерживают горячую замену.

ПРЕДУПРЕЖДЕНИЕ

При использовании SFP модулей не направляйте оптическое волокно в глаза, что бы не допустить ожога.

3.2.6 Подключение медных и оптических кабелей

Подключение медных кабелей:

1. Вставьте один конец Ethernet кабеля в порт RJ-45 коммутатора.
2. Вставьте другой конец Ethernet кабеля в порт RJ-45 другого устройства.
3. Проверьте все статусы индикаторов для соответствующих портов, светящийся

индикатор гласит о том что соединение было установлено, в противном случае связь не установлена и требуется проверка соединения.

Подключение оптических кабелей:

1. Удалите защитную заглушку из модуля SFP/SFP+/QSFP+; удалите защитные колпачки с окончания оптического кабеля. Сохраняйте окончание кабеля чистым.
2. Подключите один конец оптического кабеля к модулю SFP/SFP+/QSFP+, а другой конец кабеля к соответствующему устройству. Заметьте, что передающий порт модуля должен быть подключен к принимающему порту модуля другого устройства и наоборот.
3. Проверьте индикатор оптического порта, светящийся индикатор означает, что связь была установлена, в противном случае связь не установлена и требуется проверка соединения.

ПРЕДУПРЕЖДЕНИЕ

Неправильное подключение может повредить модуль или порт. Когда подключаете другое устройство через оптический кабель к коммутатору, мощность передачи не должна превышать максимально возможную мощность приема на соответствующем модуле, это может привести к повреждению модуля. Не смотрите на окончание волокна когда оно находится в работе. Это может привести к ожогу глаз.



Рисунок 3.5 - Подключение кабеля DAC

Подключение DAC кабеля:

1. Подключите 2 окончания DAC кабеля к модулям SFP/SFP+/QSFP+ коммутатора SNR-S4550-24XQ
2. Проверьте световой индикатор состояния связи. Если индикатор светится, это значит что связь есть. Если индикатор не светится, это значит что есть проблемы и требуется проверить соединение.

3.2.7 Подключение кабеля питания

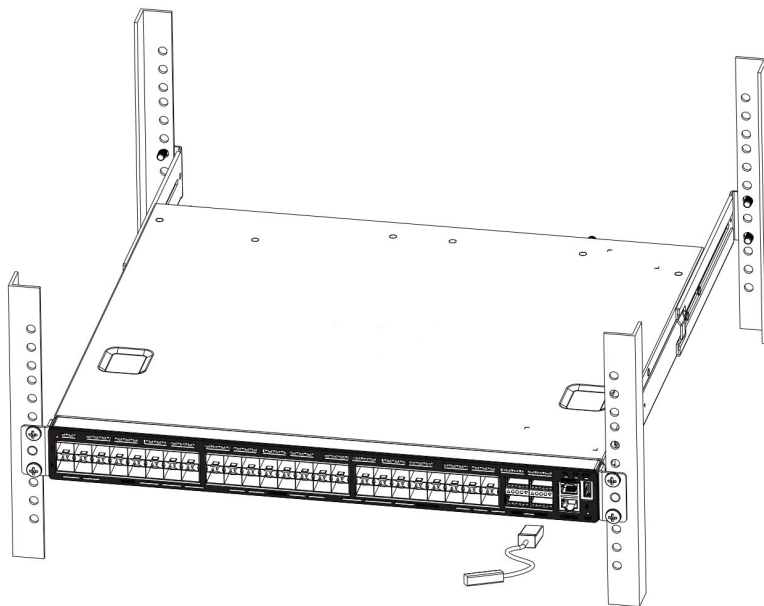
Для коммутатора SNR-S4550-24XQ требуется входное напряжение питания номиналом 220В. Для получения подробной информации пожалуйста ознакомьтесь с спецификацией электропитания.



Рисунок 3.6 - Подключение кабеля электропитания.

Кабель питания подключаются как описано ниже:

1. Вставьте один конец кабеля питания входящего в комплект поставки в разъем блока питания и другой конец в розетку (с защитой от перегрузки)
2. Проверьте статус индикатора питания на передней панели коммутатора. Соответствующий PWR индикатор должен светиться. Коммутатор SNR-S4550-24XQ имеет возможность саморегулирования входного напряжения.
3. Когда коммутатор включен выполняется процедура тестирования и запуска.

ПРЕДУПРЕЖДЕНИЕ

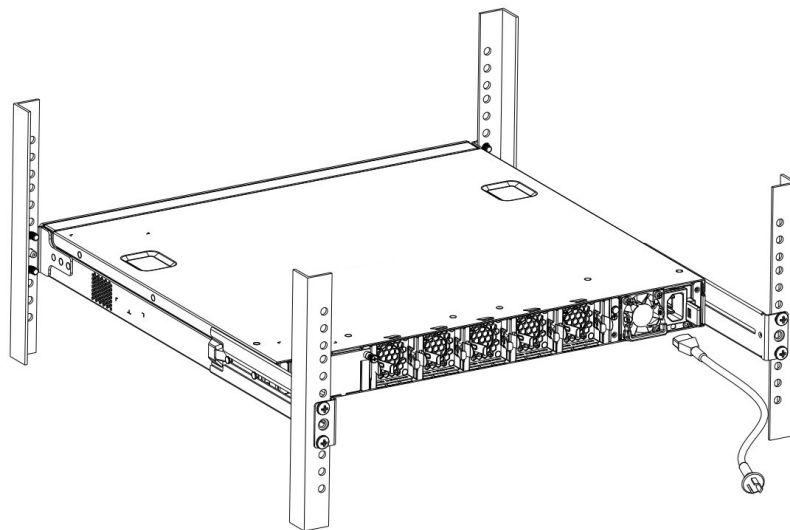
Входное напряжение должно быть в пределах требуемого интервала, в противном случае коммутатор может быть поврежден или работать неправильно. Не открывайте корпус коммутатора.

3.2.8 Подключение кабеля заземления



Рисунок 3.7 - Подключение кабеля заземления.

Подключение кабеля электропитания:

1. Вывернуть фиксирующую гайку на контактной площадке коммутатора.
2. Поместить один конец кабеля заземления на контактной площадке на задней панели.
3. Закрутить фиксирующую гайку.
4. Подключить противоположный конец заземляющего кабеля к шине заземления.

4. Рекомендации по устранению неисправностей

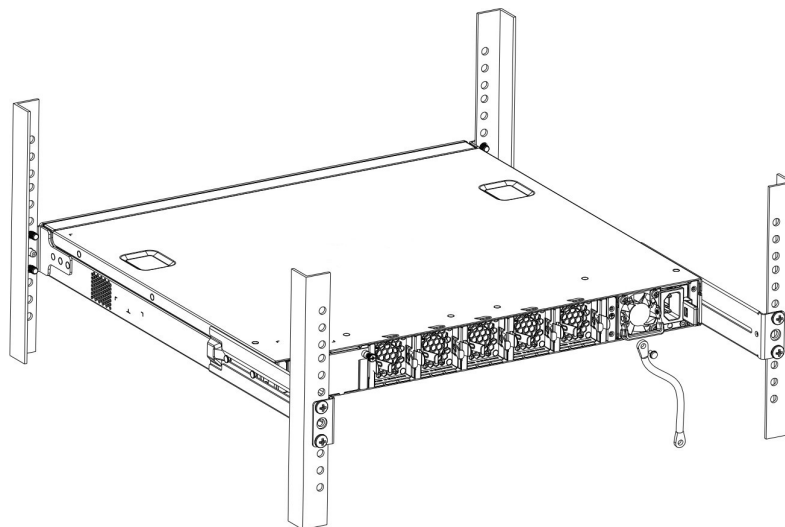
Коммутатор представляет собой сложное микропроцессорное устройство, поэтому устранение неисправностей, если они не связаны с очевидными причинами, возможно только на предприятии-изготовителе или в его представительствах.

При возникновении вопросов, связанных с эксплуатацией изделия, обращайтесь, пожалуйста, в службу технической поддержки компании NAG.

5. Гарантии изготовителя

Устройство прошло предпродажную подготовку. Изготовитель гарантирует соответствие изделия техническим характеристикам при соблюдении пользователем условий эксплуатации.

Срок гарантии указан в гарантийном талоне изготовителя.

Изготовитель обязуется в течение гарантийного срока безвозмездно устранять выявленные дефекты путём ремонта или замены изделия или его модулей.

Если в течение гарантийного срока:

- на изделие были поданы питающие напряжения, не соответствующие указанным в п. 2.1;
 - пользователем были нарушены условия эксплуатации, приведенные в п. 2.1.1 и 2.1.2,
 - изделию нанесены механические повреждения;
 - порты изделия повреждены внешним опасным воздействием
- то ремонт осуществляется за счет пользователя.

Доставка неисправного изделия в ремонт осуществляется пользователем. Гарантийное обслуживание прерывается, если пользователь произвел самостоятельный ремонт изделия (в том числе, замену встроенного предохранителя).

Дополнительную информацию можно получить по телефону или по e-mail:

620016, Свердловская область, г. Екатеринбург, ул. Предельная, д.57 корп. 2



SNR-S4550-24QX

Руководство по установке

Телефон в Екатеринбурге: +7 (343) 379-98-38

Телефон в Москве: +7 (495) 950-57-11

Телефон в Новосибирске: +7 (383) 251-0-256

По вопросам технической поддержки: support@nag.ru

Для жалоб и предложений: fb@nag.ru