

H3C WA6600 系列无线接入点

硬件描述

Copyright © 2025 新华三技术有限公司及其许可者 版权所有，保留一切权利。

未经本公司书面许可，任何单位和个人不得擅自摘抄、复制本书内容的部分或全部，并不得以任何形式传播。

除新华三技术有限公司的商标外，本手册中出现的其它公司的商标、产品标识及商品名称，由各自权利人拥有。

由于产品版本升级或其他原因，本手册内容有可能变更。**H3C** 保留在没有任何通知或者提示的情况下对本手册的内容进行修改的权利。本手册仅作为使用指导，**H3C** 尽全力在本手册中提供准确的信息，但是 **H3C** 并不确保手册内容完全没有错误，本手册中的所有陈述、信息和建议也不构成任何明示或暗示的担保。

环境保护

本产品符合关于环境保护方面的设计要求，产品的存放、使用和弃置应遵照相关国家法律、法规要求进行。

前言

H3C WA6600 系列无线接入点 硬件描述介绍了 WA6600 系列产品的设备外观、设备接口、设备外观、指示灯、RESET、光模块等内容。

前言部分包含如下内容：

- [读者对象](#)
- [本书约定](#)
- [资料意见反馈](#)

读者对象

本手册主要适用于如下工程师：

- 网络规划人员
- 现场技术支持与维护人员
- 负责网络配置和维护的网络管理员

本书约定

1. 命令行格式约定





格 式	意 义
粗体	命令行关键字（命令中保持不变、必须照输的部分）采用 加粗 字体表示。
<i>斜体</i>	命令行参数（命令中必须由实际值进行替代的部分）采用 <i>斜体</i> 表示。
[]	表示用“[]”括起来的部分在命令配置时是可选的。
{x y ...}	表示从多个选项中仅选取一个。
[x y ...]	表示从多个选项中选择一个或者不选。
{x y ...}*	表示从多个选项中至少选取一个。
[x y ...]*	表示从多个选项中选择一个、多个或者不选。
&<1-n>	表示符号&前面的参数可以重复输入1~n次。
#	由“#”号开始的行表示为注释行。

2. 图形界面格式约定

格 式	意 义
<>	带尖括号“<>”表示按钮名，如“单击<确定>按钮”。
[]	带方括号“[]”表示窗口名、菜单名和数据表，如“弹出[新建用户]窗口”。
/	多级菜单用“/”隔开。如[文件/新建/文件夹]多级菜单表示[文件]菜单下的[新建]子菜单下的[文件夹]菜单项。

3. 各类标志



本书还采用各种醒目标志来表示在操作过程中应该特别注意的地方，这些标志的意义如下：

 警告	该标志后的注释需给予格外关注，不当的操作可能会对人身造成伤害。
 注意	提醒操作中应注意的事项，不当的操作可能会导致数据丢失或者设备损坏。
 提示	为确保设备配置成功或者正常工作而需要特别关注的操作或信息。
 说明	对操作内容的描述进行必要的补充和说明。
 窍门	配置、操作、或使用设备的技巧、小窍门。

4. 图标约定

本书使用的图标及其含义如下：

	该图标代表移动通信基站设备，如eNodeB。
	该图标代表移动通信用户终端设备。
	该图标及其相关描述文字代表一般网络设备，如路由器、交换机、防火墙等。
	该图标及其相关描述文字代表一般意义下的路由器，以及其他运行了路由协议的设备。
	该图标及其相关描述文字代表二、三层以太网交换机，以及运行了二层协议的设备。
	该图标及其相关描述文字代表无线控制器、无线控制器业务板和有线无线一体化交换机的无线控制引擎设备。
	该图标及其相关描述文字代表具有无线接入点功能的CPE设备。
	该图标及其相关描述文字代表无线终结单元。
	该图标及其相关描述文字代表无线终结者。
	该图标及其相关描述文字代表无线Mesh设备。
	该图标代表发散的无线射频信号。

	<p>该图标代表点到点的无线射频信号。</p>
	<p>该图标及其相关描述文字代表防火墙、UTM、多业务安全网关、负载均衡等安全设备。</p>
	<p>该图标及其相关描述文字代表防火墙插卡、负载均衡插卡、NetStream插卡、SSL VPN插卡、IPS插卡、ACG插卡等安全插卡。</p>

5. 示例约定

由于设备型号不同、配置不同、版本升级等原因，可能造成本手册中的内容与用户使用的设备显示信息不一致。实际使用中请以设备显示的内容为准。

本手册中出现的端口编号仅作示例，并不代表设备上实际具有此编号的端口，实际使用中请以设备上存在的端口编号为准。

资料意见反馈

如果您在使用过程中发现产品资料的任何问题，可以通过以下方式反馈：

E-mail: info@h3c.com

感谢您的反馈，让我们做得更好！

目 录

1 产品介绍	1-1
2 产品信息	2-2
2.1 WA6620	2-2
2.1.1 设备外观	2-2
2.1.2 设备接口	2-2
2.1.3 设备规格	2-4
2.2 WA6620X&WA6620X-EX	2-5
2.2.1 设备外观	2-5
2.2.2 设备接口	2-5
2.2.3 设备规格	2-7
2.3 WA6620X-LI	2-8
2.3.1 设备外观	2-8
2.3.2 设备接口	2-8
2.3.3 设备规格	2-10
2.4 WA6620XE-LI	2-11
2.4.1 设备外观	2-11
2.4.2 设备接口	2-11
2.4.3 设备规格	2-13
2.5 WA6622	2-14
2.5.1 设备外观	2-14
2.5.2 设备接口	2-14
2.5.3 设备规格	2-16
2.6 WA6624X	2-17
2.6.1 设备外观	2-17
2.6.2 设备接口	2-17
2.6.3 设备规格	2-19
2.7 WA6628	2-20
2.7.1 设备外观	2-20
2.7.2 设备接口	2-20
2.7.3 设备规格	2-22
2.8 WA6628X	2-23
2.8.1 设备外观	2-23

2.8.2 设备接口	2-23
2.8.3 设备规格	2-26
2.9 WA6628E-T	2-27
2.9.1 设备外观	2-27
2.9.2 设备接口和指示灯	2-27
2.9.3 设备规格	2-30
2.10 WA6630X	2-31
2.10.1 设备外观	2-31
2.10.2 设备接口	2-32
2.10.3 设备规格	2-33
2.11 WA6636	2-34
2.11.1 设备外观	2-34
2.11.2 设备接口	2-34
2.11.3 设备规格	2-36
2.12 WA6638	2-37
2.12.1 设备外观	2-37
2.12.2 设备接口	2-37
2.12.3 设备规格	2-39
2.13 WA6638i	2-40
2.13.1 设备外观	2-40
2.13.2 设备接口	2-40
2.13.3 设备规格	2-42
3 指示灯状态简介	3-44
3.1 单灯设备指示灯状态	3-45
3.1.1 单灯指示灯状态说明 1	3-45
3.1.2 单灯指示灯状态说明 2	3-47
3.2 多灯设备指示灯状态	3-48
3.2.1 多灯指示灯状态说明	3-48
3.3 复位按钮指示灯状态说明	3-50
4 光模块介绍	4-52
4.1 光模块、光纤连接器及光纤外观	4-52
4.2 光模块规格	4-52
4.2.1 WA6620X、WA6620X-LI、WA6620XE-LI、WA6624X	4-52
4.2.2 WA6628X、WA6628E-T	4-54

1 产品介绍

WA6600 系列包含如下款型设备：

表 1-1 WA6600 系列款型

产品代码	产品型号	备注
EWP-WA6620-FIT	WA6620	放装型AP
EWP-WA6622-FIT	WA6622	
EWP-WA6628-FIT	WA6628	
EWP-WA6636-FIT	WA6636	
EWP-WA6638-FIT	WA6638	
EWP-WA6638i-FIT	WA6638i	
EWP-WA6628X-FIT	WA6628X	
EWP-WA6628E-T	WA6628E-T	
EWP-WA6620X-FIT	WA6620X	室外型AP
EWP-WA6620X-LI-FIT	WA6620X-LI	
EWP-WA6620X-EX-FIT	WA6620X-EX	
EWP-WA6620XE-LI-FIT	WA6620XE-LI	
EWP-WA6624X-FIT	WA6624X	
EWP-WA6630X-FIT	WA6630X	

2 产品信息

2.1 WA6620

2.1.1 设备外观

1. 设备外观

图2-1 设备外观图



2. 设备尺寸

图2-2 设备尺寸图

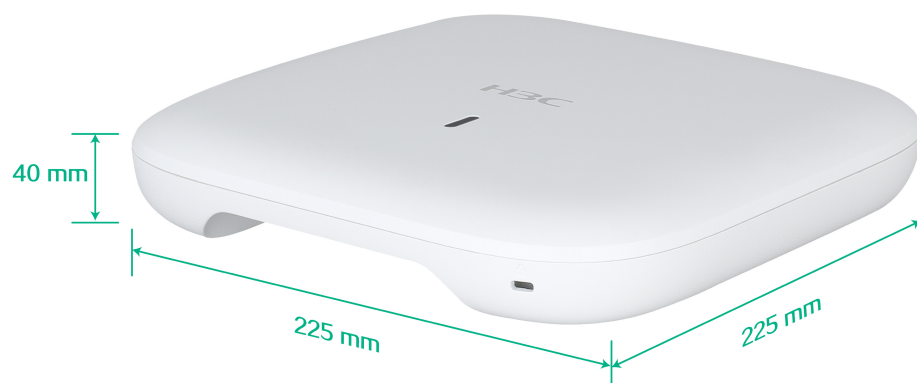

2.1.2 设备接口

设备接口包括：

- 1 个 CONSOLE 口

- 1 个 2.5GE/PoE+接口
- 2 个 GE 接口
- 1 个本地电源接口
- 1 个 USB 口

 说明

除以上接口外，WA6620 无线接入点设备还包括复位按钮和防盗锁孔。防盗锁孔的尺寸为：7mm × 3mm (长 × 宽)。

图2-3 接口示意图

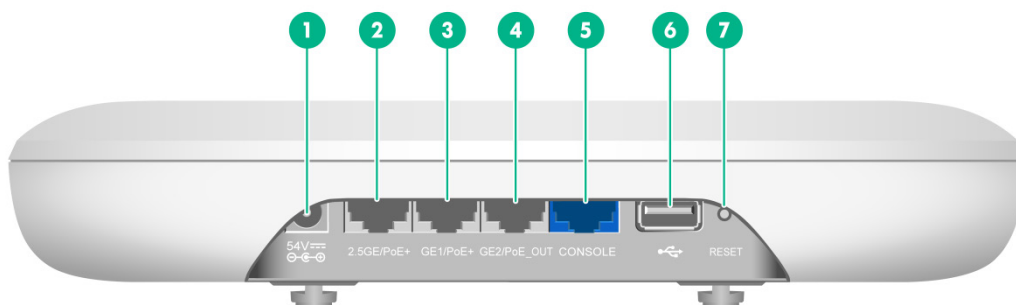

1: 本地电源接口	2: 2.5GE/PoE+接口	3-4: GE1/PoE+ - GE2/PoE_OUT
5: CONSOLE 口	6: USB 口	7: RESET

2.1.3 设备规格

表2-1 设备规格列表

项目	描述
外形尺寸 (W × D × H)	225mm × 225mm × 40mm
重量	1050g
功耗	<ul style="list-style-type: none">• 待机功耗: 4.5W• 整机功耗:<ul style="list-style-type: none">◦ ≤17.6W (不包含 PoE_OUT 和 USB)◦ ≤35.1W (包含 PoE_OUT 和 USB)
天线	内置全向天线
产品符合标准	<ul style="list-style-type: none">• IEEE 802.11a/b/g/n/ac/ax• IEEE 802.3af/at
工作环境温度	-10°C~55°C
存储环境温度	-40°C~70°C
工作湿度 (非冷凝)	5%RH~95%RH
存储湿度 (非冷凝)	5%RH~95%RH
设备防护等级	IP41
CONSOLE口	控制口, 用于维护人员调试使用
GE1/PoE+	10/100/1000M以太网电口, 作为设备的上行接口, 接入Internet或城域网, 可同时作为标准PoE接口。 设备工作在Fit模式时, 对应MAP文件中的GE1/0/1接口, 对应AC配置中的gigabitethernet 1接口。
GE2/PoE_OUT	10/100/1000M以太网电口, 作为设备的下行接口可支持对标准PD设备供电, 对外供电最大功耗为15W。 设备工作在Fit模式时, 对应MAP文件中的GE1/0/2接口, 对应AC配置中的gigabitethernet 2接口。
2.5GE/PoE+	100/1000M/2.5G以太网电口, 作为设备的上行接口, 接入Internet或城域网, 可同时作为标准PoE接口。 设备工作在Fit模式时, 对应MAP文件中的SGE1/0/1接口, 对应AC配置中的smartrate-ethernet 1接口。
USB接口	采用USB 2.0接口标准
54V DC	电源接口, 用于给设备提供本地供电 (+54V)
RESET按钮	复位按钮的功能与按键时长相关, 具体请参见 3.3 复位按钮指示灯状态说明
指示灯	黄绿蓝不同工作状态闪烁模式, 具体请参见 3.1.2 单灯指示灯状态说明2

2.2 WA6620X&WA6620X-EX

2.2.1 设备外观

1. 设备外观

图2-4 设备外观图



2. 设备尺寸

图2-5 设备外观图

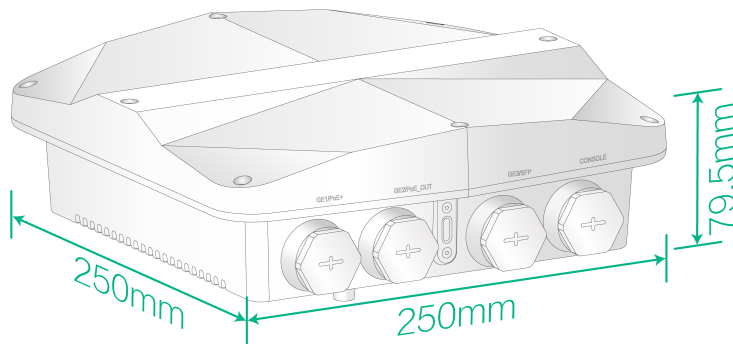

2.2.2 设备接口

设备接口包括：

- 1 个 GE1/PoE+接口
- 1 个 GE2/PoE_OUT 接口
- 1 个 GE3/SFP 接口
- 1 个 CONSOLE 口
- 2 个 2.4G 射频接口
- 2 个 5G 射频接口

图2-6 接口示意图



图2-7 设备左视图



2.2.3 设备规格

表2-2 设备规格列表

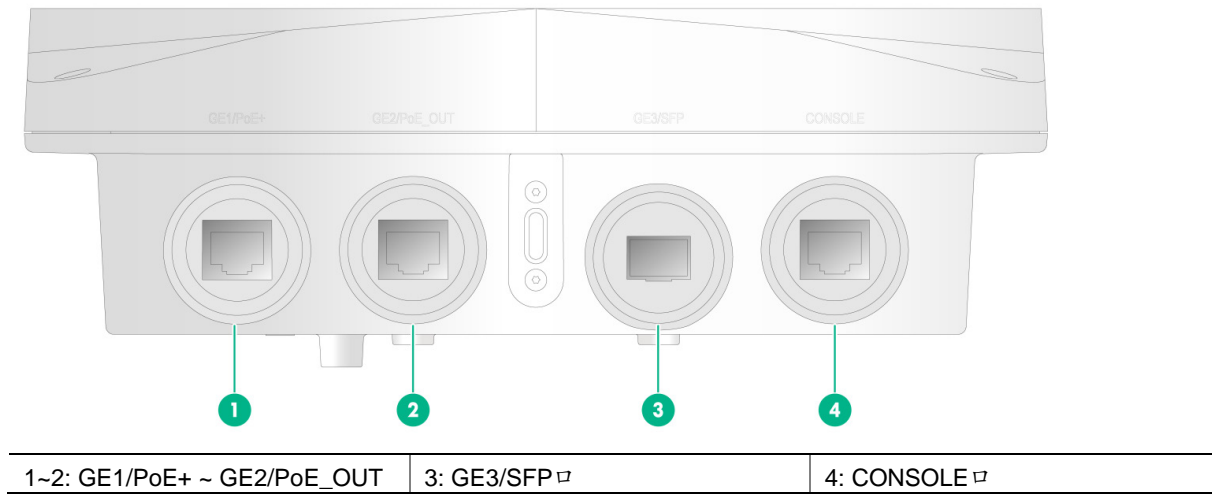
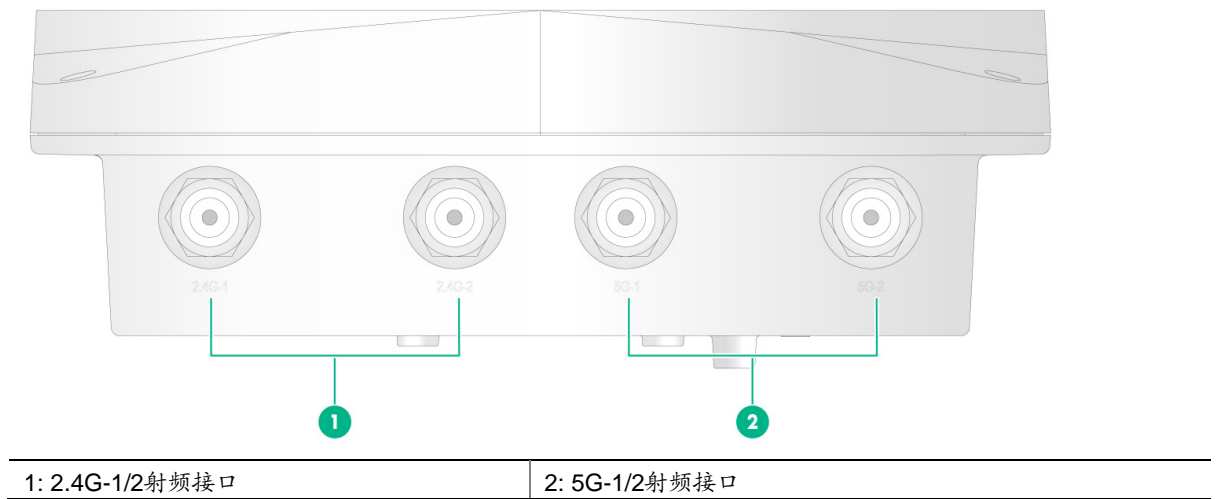
项目	描述
外形尺寸 (W×D×H)	250mm × 250mm × 79.5mm
重量	1800g
整机功耗	<ul style="list-style-type: none">• 待机功耗: 5W• 整机功耗:<ul style="list-style-type: none">◦ ≤16W (不包含 PoE_OUT)◦ ≤31W (包含 PoE_OUT)
天线	<ul style="list-style-type: none">• 外置天线• 内置定向天线:<ul style="list-style-type: none">◦ 2.4G 增益 11dBi◦ 5G 增益 11dBi
产品适用协议	IEEE 802.11a/b/g/n/ac/ax
工作环境温度	-40°C~65°C
存储环境温度	-40°C~85°C
工作环境湿度 (非冷凝)	0%RH~100%RH
存储环境湿度 (非冷凝)	0%RH~100%RH
设备防护等级	IP68
CONSOLE口	控制口, 用于维护人员调试使用
GE1/PoE+	100/1000M以太网电口, 作为设备的上行接口, 接入Internet或城域网, 可同时作为标准PoE接口。 设备工作在Fit模式时, 对应MAP文件中的GE1/0/1接口, 对应AC配置中的gigabitethernet 1接口。
GE2/PoE_OUT	100/1000M以太网电口, 作为设备的下行接口可支持对标准PD设备供电, 对外供电最大功耗为15W。 设备工作在Fit模式时, 对应MAP文件中的GE1/0/2接口, 对应AC配置中的gigabitethernet 2接口。
GE3/SFP	1000M以太网光口, 作为设备的上行接口, 接入Internet或城域网。 设备工作在Fit模式时, 对应MAP文件中的GE1/0/3, 对应AC配置中的gigabitethernet 3。
2.4G-1/2和5G-1/2	天线馈线连接端口
指示灯	黄绿蓝不同工作状态闪烁模式, 具体请参见 3.1.2 单灯指示灯状态说明 2

2.3 WA6620X-LI

2.3.1 设备外观

1. 设备外观

图2-8 设备外观图



2. 设备尺寸

图2-9 设备尺寸图

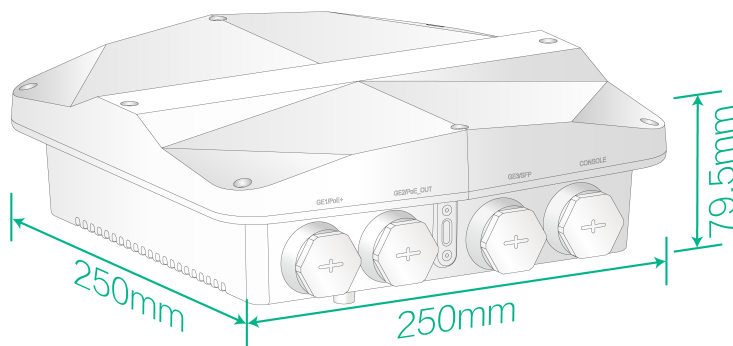

2.3.2 设备接口

设备接口包括：

- 1 个 GE1/PoE+接口
- 1 个 GE2/PoE_OUT 接口
- 1 个 GE3/SFP 接口

- 1 个 CONSOLE 口

图2-10 接口示意图

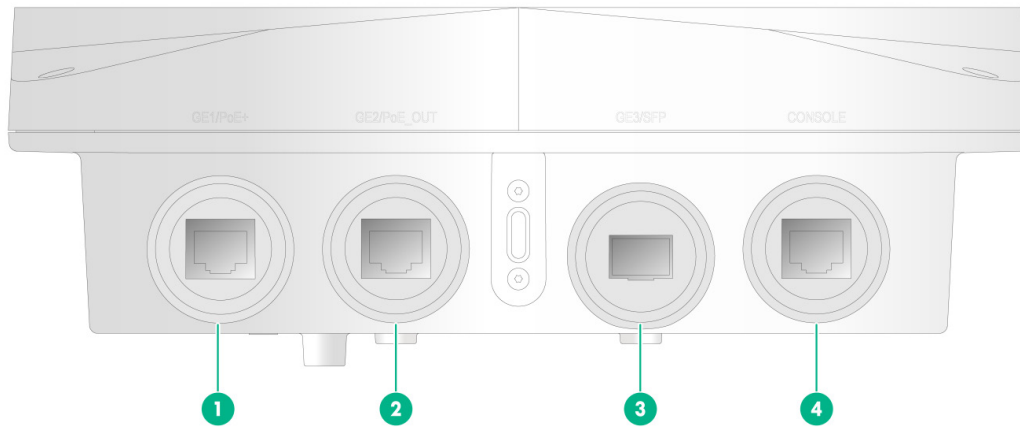

1~2: GE1/PoE+ ~ GE2/PoE_OUT	3: GE3/SFP接口	4: CONSOLE口
-----------------------------	--------------	-------------

2.3.3 设备规格

表2-3 设备规格列表

项目	描述
外形尺寸 (W × D × H)	250mm × 250mm × 79.5mm
重量	1800g
功耗	<ul style="list-style-type: none">• 待机功耗: 5W• 整机功耗:<ul style="list-style-type: none">◦ ≤16W (不包含 PoE_OUT)◦ ≤31W (包含 PoE_OUT)
天线	内置定向天线: <ul style="list-style-type: none">• 2.4G 增益 11dBi• 5G 增益 11dBi
产品符合标准	IEEE 802.11a/b/g/n/ac/ax
工作环境温度	-40°C~65°C
存储环境温度	-40°C~85°C
工作环境湿度 (非冷凝)	0%RH~100%RH
存储环境湿度 (非冷凝)	0%RH~100%RH
设备防护等级	IP68
CONSOLE口	控制口, 用于维护人员调试使用
GE1/PoE+	100/1000M以太网电口, 作为设备的上行接口, 接入Internet或城域网, 可同时作为标准PoE接口。 设备工作在Fit模式时, 对应MAP文件中的GE1/0/1接口, 对应AC配置中的gigabitethernet 1接口。
GE2/PoE_OUT	100/1000M以太网电口, 作为设备的下行接口可支持对标准PD设备供电, 对外供电最大功耗为15W。 设备工作在Fit模式时, 对应MAP文件中的GE1/0/2接口, 对应AC配置中的gigabitethernet 2接口。
GE3/SFP	1000M以太网光口, 作为设备的上行接口, 接入Internet或城域网。 设备工作在Fit模式时, 对应MAP文件中的GE1/0/3, 对应AC配置中的gigabitethernet 3。
指示灯	黄绿蓝不同工作状态闪烁模式, 具体请参见 3.1.2 单灯指示灯状态说明2

2.4 WA6620XE-LI

2.4.1 设备外观

1. 设备外观

图2-11 设备外观图



2. 设备尺寸

图2-12 设备尺寸图

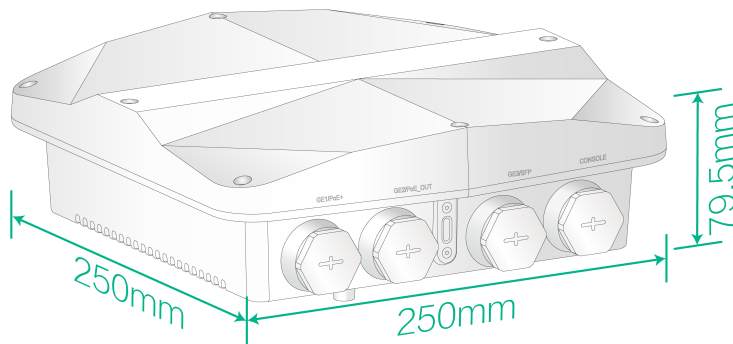

2.4.2 设备接口

设备接口包括：

- 1 个 GE1/PoE+接口
- 1 个 GE2/PoE_OUT 接口
- 1 个 GE3/SFP 接口
- 1 个 CONSOLE 口
- 2 个 2.4G 射频接口
- 2 个 5G 射频接口

图2-13 接口示意图



图2-14 设备左视图



2.4.3 设备规格

表2-4 设备规格列表

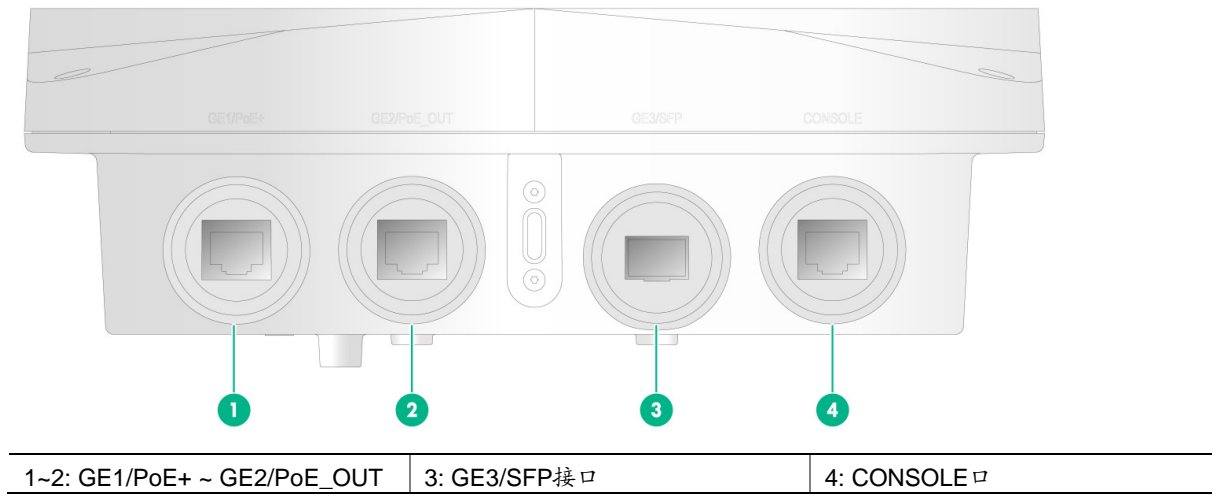
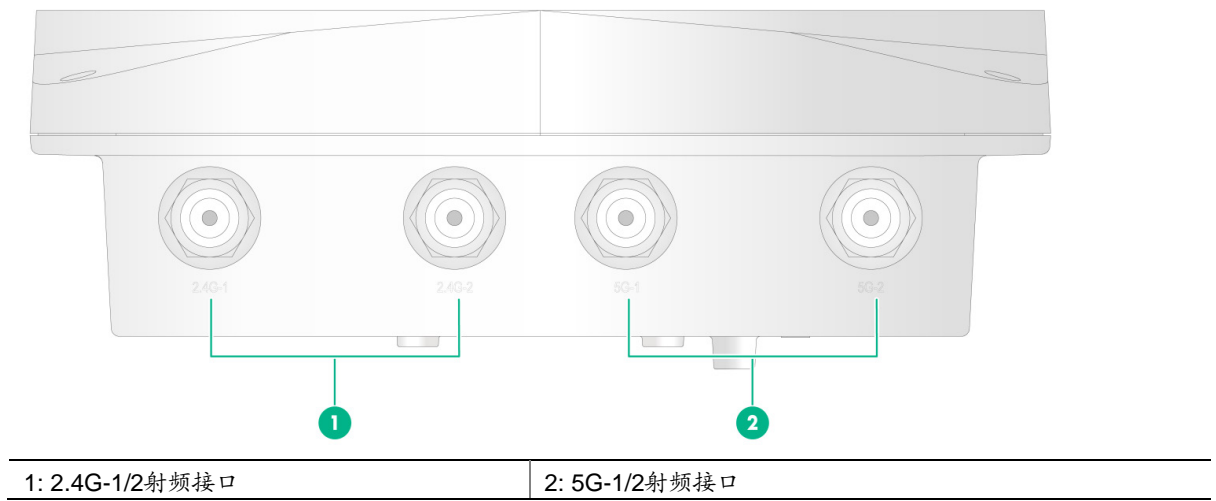
项目	描述
外形尺寸 (W × D × H)	250mm × 250mm × 79.5mm
重量	1800g
整机功耗	<ul style="list-style-type: none">• 待机功耗: 5W• 整机功耗:<ul style="list-style-type: none">◦ ≤16W (不包含 PoE_OUT)◦ ≤31W (包含 PoE_OUT)
天线	外置全向天线
产品符合标准	IEEE 802.11a/b/g/n/ac/ax
工作环境温度	-40°C~65°C
存储环境温度	-40°C~85°C
工作环境湿度 (非冷凝)	0%RH~100%RH
存储环境湿度 (非冷凝)	0%RH~100%RH
设备防护等级	IP68
CONSOLE口	控制口, 用于维护人员调试使用
GE1/PoE+	100/1000M以太网电口, 作为设备的上行接口, 接入Internet或城域网, 可同时作为PoE供电接口。对应MAP文件中的GE1/0/1, 对应AC配置中的gigabitethernet 1。
GE2/PoE_OUT	100/1000M以太网电口, 作为设备的下行接口, 支持对标准PD设备供电。对应MAP文件中的GE1/0/2接口, 对应AC配置中的gigabitethernet 2接口。
GE3/SFP	1000M以太网光口, 作为设备的上行接口, 接入Internet或城域网。 设备工作在Fit模式时, 对应MAP文件中的GE1/0/3, 对应AC配置中的gigabitethernet 3。
2.4G-1/2和5G-1/2	天线馈线连接端口
指示灯	黄绿蓝不同工作状态闪烁模式, 具体请参见 3.1.2 单灯指示灯状态说明 2

2.5 WA6622

2.5.1 设备外观

1. 设备外观

图2-15 设备外观图



2. 设备尺寸

图2-16 设备尺寸图



2.5.2 设备接口

设备接口包括：

- 1个 CONSOLE 口
- 1个 USB 接口
- 1个 GE 接口
- 1个 5GE 接口
- 1个本地电源接口

 说明

除以上接口外，WA6622 无线接入点设备还包括复位按钮和防盗锁孔。防盗锁孔的尺寸为：7mm × 3mm (长 × 宽)。

图2-17 接口示意图

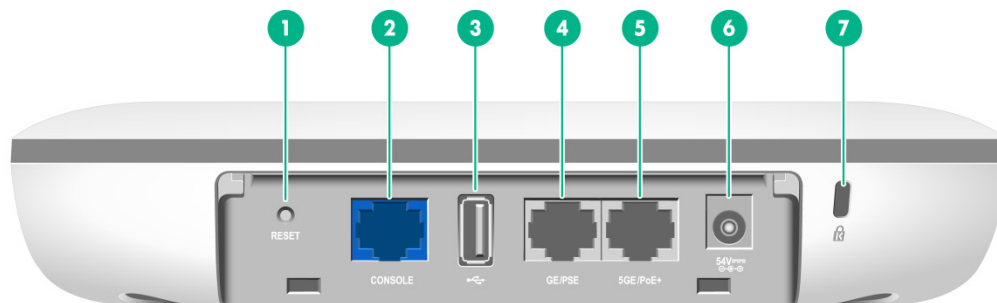

1: RESET	2: CONSOLE 口	3: USB接口
4: GE/PSE	5: 5GE/PoE+	6: 本地电源接口
7: 防盗锁孔		

2.5.3 设备规格

表2-5 设备规格列表

项目	描述
外形尺寸 (W × D × H)	215mm × 215mm × 45mm (不含安装件)
重量	940g
功耗	<ul style="list-style-type: none">• 待机功耗: 4.86W• 整机功耗:<ul style="list-style-type: none">◦ ≤22.5W (不包含 PoE_OUT/USB)◦ ≤40W (包含 PoE_OUT/USB)
天线	内置定向天线: <ul style="list-style-type: none">• 2.4G 增益 5dBi• 5G 增益 5dBi
产品符合标准	<ul style="list-style-type: none">• IEEE 802.11a/b/g/n/ac/ax• IEEE 802.3af/at
工作环境温度	-10°C~55°C
存储环境温度	-40°C~70°C
工作环境湿度 (非冷凝)	5%RH~95%RH
存储环境湿度 (非冷凝)	5%RH~95%RH
设备防护等级	IP42
CONSOLE口	控制口, 用于维护人员调试使用
GE/PSE	10/100/1000M以太网电口, 作为设备的下行接口可支持对标准PD设备供电, 对外供电最大功耗为15W。 设备工作在Fit模式时, 对应MAP文件中的GE1/0/1接口, 对应AC配置中的gigabitethernet 1接口。
5GE/PoE+	100/1000M/2.5G/5G以太网电口, 作为设备的上行接口, 接入Internet或城域网, 可同时作为PoE接口。 设备工作在Fit模式时, 对应MAP文件中的SGE1/0/1接口, 对应AC配置中的smarrate-ethernet 1接口。
USB接口	采用USB 2.0接口标准
54V DC	电源接口, 用于给设备提供本地供电 (+54V)
RESET按钮	复位按钮的功能与按键时长相关, 具体请参见 3.3 复位按钮指示灯状态说明
指示灯	黄绿蓝 不同工作状态闪烁模式, 具体请参见 3.1.2 单灯指示灯状态说明 2

2.6 WA6624X

2.6.1 设备外观

1. 设备外观

图2-18 设备外观图



2. 设备尺寸

图2-19 设备尺寸图

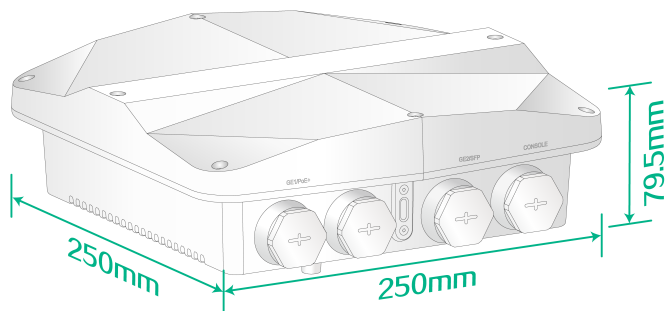

2.6.2 设备接口

设备接口包括：

- 1 个 CONSOLE 口
- 1 个 GE/PoE+接口
- 1 个 GE/SFP 接口
- 1 个 2.4G-1/2 射频接口
- 1 个 5G-1/2 射频接口

图2-20 接口示意图



图2-21 设备左视图



2.6.3 设备规格

表2-6 设备规格列表

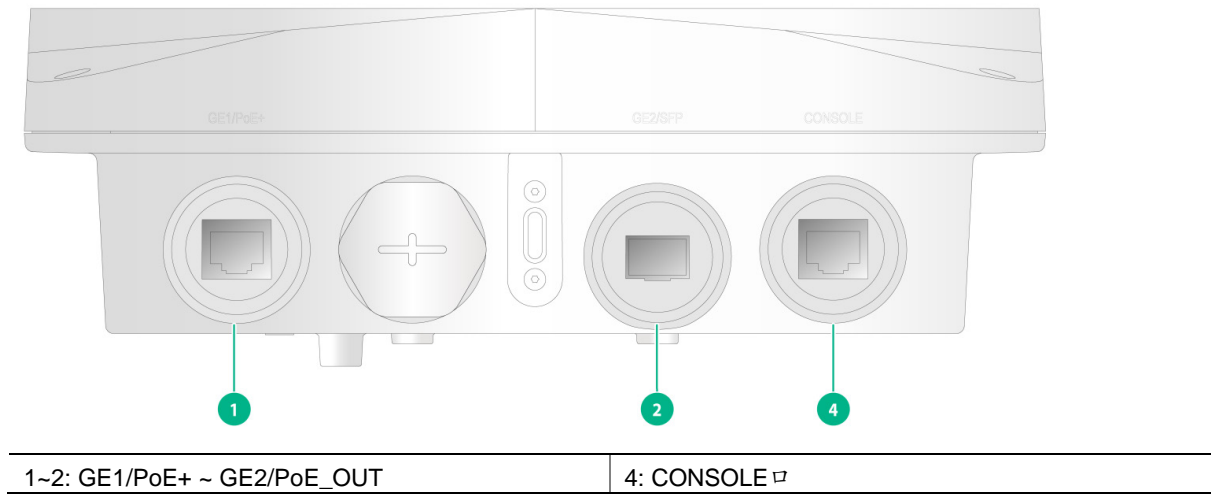
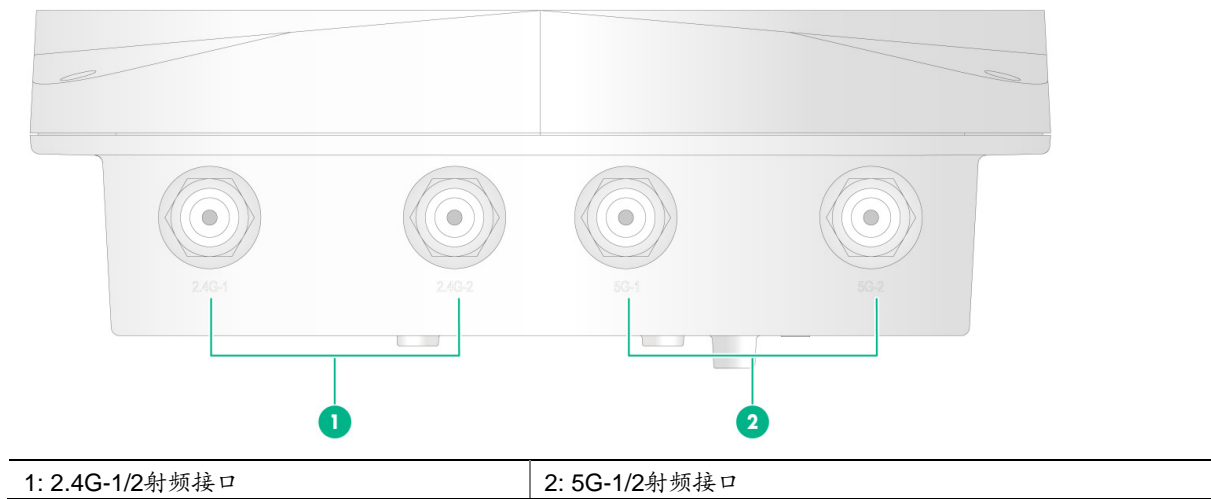
项目	描述
外形尺寸 (W × D × H)	250mm × 250mm × 79.5mm
重量	1800g
功耗	<ul style="list-style-type: none">待机功耗: 5W整机功耗: ≤16.2W
天线	外置天线
产品符合标准	IEEE 802.11a/b/g/n/ac/ax
工作环境温度	-40°C~70°C
存储环境温度	-40°C~85°C
工作环境湿度 (非冷凝)	0%RH~100%RH
存储环境湿度 (非冷凝)	0%RH~100%RH
设备防护等级	IP68
CONSOLE口	控制口, 用于维护人员调试使用
GE1/PoE+	100/1000M以太网电口, 作为设备的上行接口, 接入Internet或城域网, 可同时作为PoE供电接口。 设备工作在Fit模式时, 对应MAP文件中的GE1/0/1, 对应AC配置中的gigabitethernet 1。
GE2/SFP	1000M以太网光口, 作为设备的上行接口, 接入Internet或城域网。 设备工作在Fit模式时, 对应MAP文件中的GE1/0/2, 对应AC配置中的gigabitethernet 2。
2.4G-1/2和5G-1/2	天线馈线连接端口
指示灯	黄绿蓝 不同工作状态闪烁模式, 具体请参见 3.1.2 单灯指示灯状态说明2

2.7 WA6628

2.7.1 设备外观

1. 设备外观

图2-22 设备外观图



2. 设备尺寸

图2-23 设备尺寸图



2.7.2 设备接口

设备接口包括：

- 1 个 USB 接口
- 1 个 CONSOLE 接口
- 1 个 GE/PoE+接口
- 1 个 10GE/PoE++接口
- 1 个本地电源接口

 说明

- 除以上接口外，WA6628 无线接入点设备还包括一个复位按键和防盗锁孔。防盗锁孔的尺寸为：7mm × 3mm (长 × 宽)。
- 按住复位按键，当按键时长为 0~5 秒时，AP 将会重启；当按键时长超过 5 秒时，AP 将会恢复出厂设置并重启。

图2-24 接口示意图

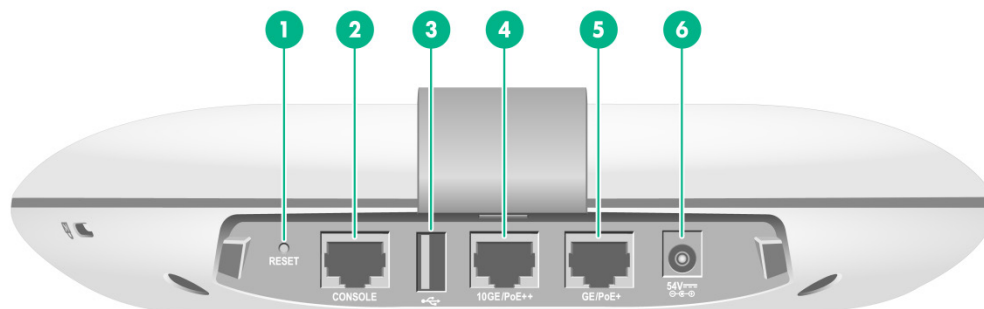

1: RESET	2: CONSOLE接口	3: USB接口
4: 10GE/PoE++	5: GE/PoE+	6: 本地电源接口

2.7.3 设备规格

表2-7 设备规格列表

项目	规格
外形尺寸 (W × D × H)	239mm × 236mm × 52mm
重量	1300g
功耗	<ul style="list-style-type: none">• 待机功耗: 6.75W• 整机功耗:<ul style="list-style-type: none">◦ ≤26.22W (不包含 USB)◦ ≤28.72W (包含 USB)
天线	内置天线: <ul style="list-style-type: none">• 2.4G 增益 3dBi• 5G 增益 4dBi
产品符合标准	<ul style="list-style-type: none">• IEEE 802.11a/b/g/n/ac/ax• 三射频
工作环境温度	-10°C~55°C
存储环境温度	-40°C~70°C
工作环境湿度 (非冷凝)	5%RH~95%RH
存储环境湿度 (非冷凝)	5%RH~95%RH
设备防护等级	IP42
CONSOLE接口	控制口, 用于设备配置和管理, 仅用于维护人员调试使用
10GE/PoE++	100/1000M/2.5G/5G/10G以太网电口, 作为设备的上行接口, 接入Internet或城域网, 可同时作为IEEE 802.3bt标准PoE++接口。 设备工作在Fit模式时, 对应MAP文件中的XGE1/0/1接口, 对应AC配置中的ten-gigabitethernet 1接口。
GE/PoE+	10/100/1000M以太网电口, 作为设备的上行接口, 接入Internet或城域网, 可同时作为IEEE 802.3at标准PoE+接口。 设备工作在Fit模式时, 对应MAP文件中的GE1/0/1接口, 对应AC配置中的gigabitethernet 1接口。
USB接口	采用USB 2.0接口标准
54V	电源接口, 用于给设备提供本地供电 (+54V)
RESET按钮	复位按钮的功能与按键时长相关, 具体请参见 3.3 复位按钮指示灯状态说明
指示灯	黄绿蓝 不同工作状态闪烁模式, 具体请参见 3.1.2 单灯指示灯状态说明2

2.8 WA6628X

2.8.1 设备外观

1. 设备外观

图2-25 设备外观图



2. 设备尺寸

图2-26 设备尺寸图

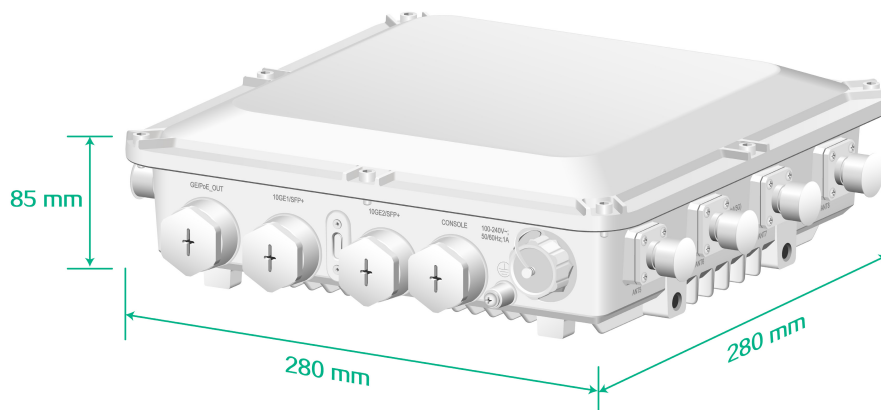

2.8.2 设备接口

设备接口包括：

- 1 个 CONSOLE 口
- 1 个 GE/PoE_OUT 接口
- 2 个 10GE/SFP+接口

- 4个2.4G射频接口
- 4个5G射频接口
- 1个电源接口

图2-27 接口示意图

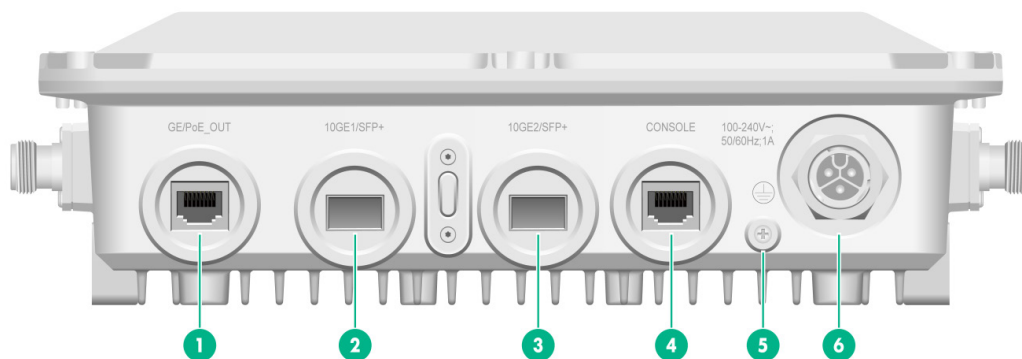

1: GE/PoE_OUT	2: 10GE1/SFP+	3: 10GE2/SFP+
4: CONSOLE接口	5: 接地螺钉	6: 电源接口

图2-28 设备左视图

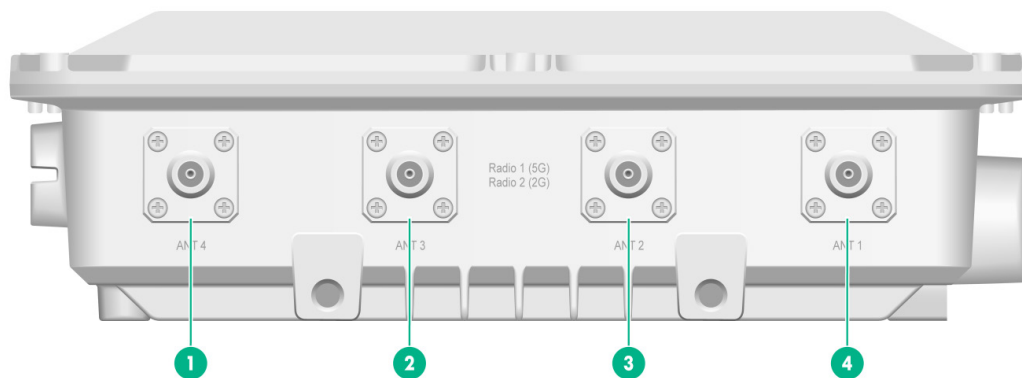

1 ~ 4: Radio1 (5G) ANT1/2/3/4或Radio2 (2G) ANT1/2/3/4
--

图2-29 设备右视图

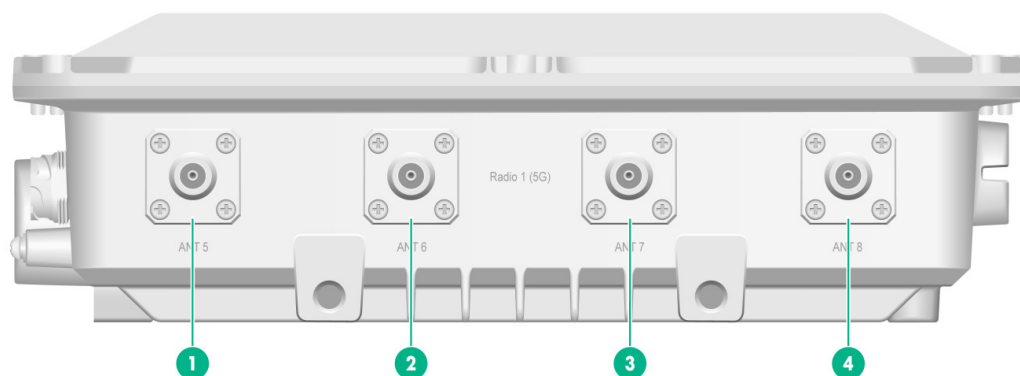

1 ~ 4: Radio1 (5G) ANT5/6/7/8

图2-30 设备后视图

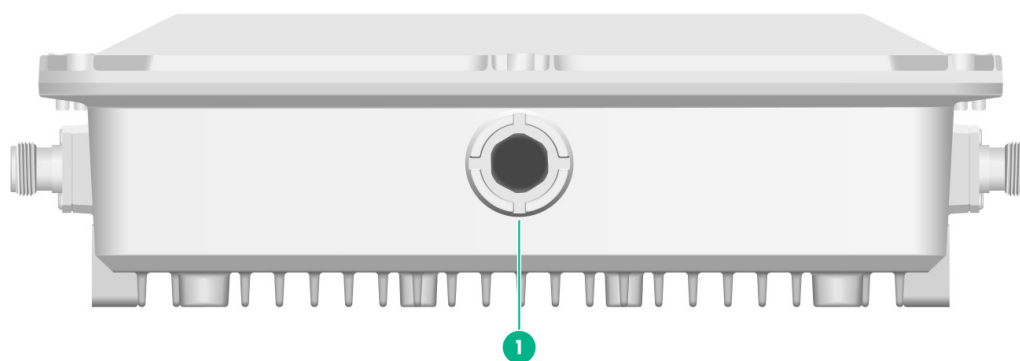

1: 排气阀

2.8.3 设备规格

表2-8 设备规格列表

项目	描述
外形尺寸 (W × D × H)	280mm × 280mm × 85mm
重量	3.2kg
功耗	<ul style="list-style-type: none">• 待机功耗: 8W• 整机功耗:<ul style="list-style-type: none">◦ ≤37W (不包含 PoE_OUT)◦ ≤52W (包含 PoE_OUT)
天线	外置天线
产品符合标准	IEEE 802.11a/b/g/n/ac/ax
工作环境温度	-40°C~70°C
存储环境温度	-40°C~85°C
工作环境湿度 (非冷凝)	0%RH~100%RH
存储环境湿度 (非冷凝)	0%RH~100%RH
设备防护等级	IP68
CONSOLE口	控制口, 用于维护人员调试使用
GE/PoE_OUT	100/1000M以太网电口, 作为设备的上行接口, 接入Internet或城域网。 设备工作在Fit模式时, 对应配置中的gigabitethernet 1接口, 对应MAP文件中的GE1/0/1接口。
10GE1/SFP+	1000M/10G以太网光口, 作为设备的上行接口, 接入Internet或城域网。 设备工作在Fit模式时, 对应配置中的ten-gigabitethernet 1接口, 对应MAP文件中的XGE1/0/1接口。
10GE2/SFP+	1000M/10G以太网光口, 作为设备的上行接口, 接入Internet或城域网。 设备工作在Fit模式时, 对应配置中的ten-gigabitethernet 2接口, 对应MAP文件中的XGE1/0/2接口。
Radio1 (5G) ANT1/2/3/4/5/6/7/8	天线馈线连接端口
Radio2 (2.4G) ANT1/2/3/4	天线馈线连接端口
电源接口	100~264VAC供电
RESET按钮	复位按钮的功能与按键时长相关, 具体请参见 3.3 复位按钮指示灯状态说明
指示灯	黄绿蓝不同工作状态闪烁模式, 具体请参见 3.1.2 单灯指示灯状态说明2

2.9 WA6628E-T

2.9.1 设备外观

1. 设备外观

图2-31 设备外观图



2. 设备尺寸

图2-32 设备尺寸图



2.9.2 设备接口和指示灯

1. 设备接口

- 1 个电源接口
- 1 个 10GE 以太网光口
- 2 个 GE 以太网接口
- 1 个 CONSOLE 口

- 4 个 5G 天馈口
- 4 个 2.4G/5G 天馈口

图2-33 接口示意图

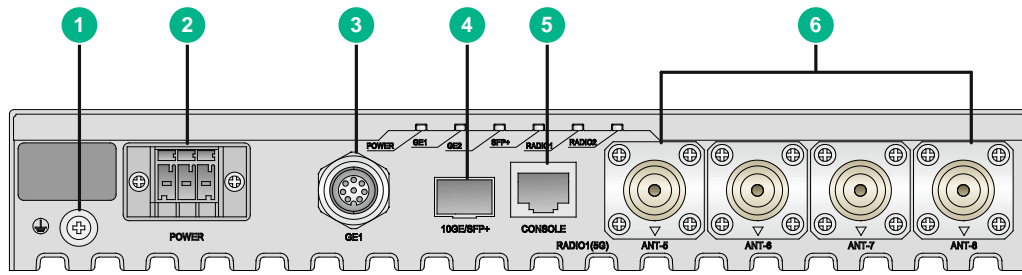

1: 接地端子	2: 电源接口	3: GE1
4: 10GE/SFP+	5: CONSOLE 口	6: 5G天馈口

图2-34 设备后视图

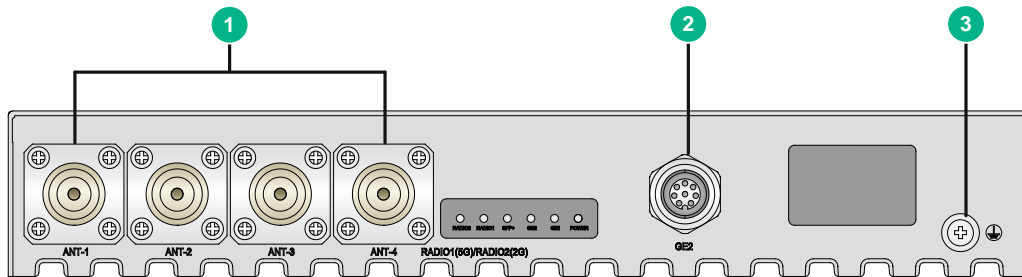

1: 2.4G/5G天馈口	2: GE2	3: 接地端子
---------------	--------	---------

2. 设备指示灯

图2-35 设备前视图



图2-36 设备后视图



图2-37 设备俯视图

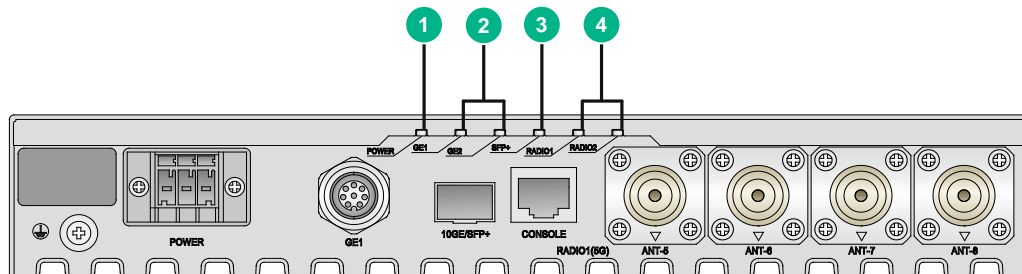

1: 电源指示灯	2: 以太网接口指示灯
3: 10GE/SFP+	4: 射频指示灯

2.9.3 设备规格

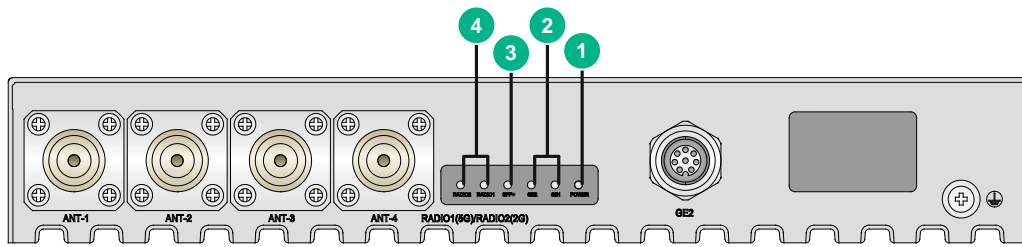
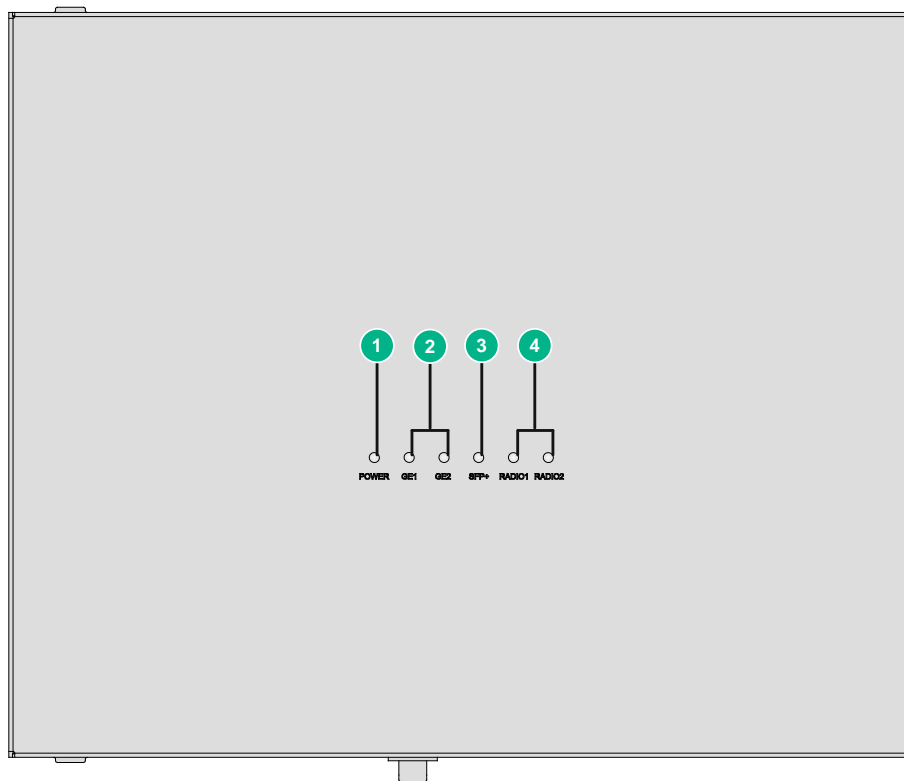
表2-9 设备规格列表

项目	描述
外形尺寸 (W × D × H)	260mm × 210mm × 40mm
重量	2.4kg
功耗	<ul style="list-style-type: none">待机功耗: 8W整机功耗: ≤40W
天线	外置天线
产品符合标准	IEEE 802.11a/b/g/n/ac/ax
工作环境温度	-40°C~70°C
存储环境温度	-40°C~85°C
工作环境湿度 (非冷凝)	0%RH~100%RH
存储环境湿度 (非冷凝)	0%RH~100%RH
设备防护等级	IP41
CONSOLE口	控制口, 用于维护人员调试使用
接地端子	接地作用
GE1/GE2	100/1000M以太网电口, 作为设备的上行接口, 接入Internet或城域网。 设备工作在Fit模式时, 对应MAP文件中的GE1/0/1和GE1/0/2, 对应AC配置中的gigabitethernet 1和gigabitethernet 2接口。
10GE/SFP+	1000M/10G以太网光口, 作为设备的上行接口, 接入Internet或城域网。 设备工作在Fit模式时, 对应MAP文件中的XGE1/0/1, 对应AC配置中的ten-gigabitethernet 1接口。
5G天馈口	作为5GHz天馈线连接端口
2.4G/5G天馈口	作为2.4GHz/5GHz天馈线连接端口
电源接口	电源接口, 用于给设备提供本地供电(直流+110V / 交流220V)
指示灯	黄绿不同工作状态闪烁模式, 具体请参见 3.2.1 多灯指示灯状态说明

2.10 WA6630X

2.10.1 设备外观

1. 设备外观

图2-38 设备外观图



2. 设备尺寸

图2-39 设备尺寸图



2.10.2 设备接口

表2-10 设备接口列表

接口类型	描述
10GE/PoE++	100/1000M/2.5G/5G/10G以太网电口，作为设备的上行接口，接入Internet或城域网，可同时作为PoE供电接口， 设备工作在Fit模式时，对应MAP文件中的XGE1/0/1，对应AC配置中的ten-gigabitethernet1接口。
GE1	10/100/1000M以太网电口，作为设备的下行接口，可连接PC等终端设备， 设备工作在Fit模式时，对应MAP文件中的GE1/0/1，对应AC配置中的gigabitethernet1接口。
GE2/PSE	10/100/1000M以太网电口，作为设备的下行接口，可连接PC等终端设备， 设备工作在Fit模式时，对应MAP文件中的GE1/0/2，对应AC配置中的gigabitethernet2接口。
CONSOLE	控制口，用于设备配置和管理，仅限维护人员使用

2.10.3 设备规格

表2-11 设备规格列表

项目	描述
外形尺寸 (W × D × H)	260mm × 260mm × 394mm
重量	4000g
功耗	<ul style="list-style-type: none">• 待机功耗: 10W• 整机功耗: ≤48.6W (包含 PoE_OUT)
天线	内置天线: <ul style="list-style-type: none">• 2.4G 增益 5dBi• 5G 增益 4dBi
产品符合标准	IEEE 802.11a/b/g/n/ac/ax
工作环境温度	-40°C~65°C
存储环境温度	-40°C~85°C
工作环境湿度 (非冷凝)	0%RH~100%RH
存储环境湿度 (非冷凝)	0%RH~100%RH
设备防护等级	IP68
指示灯	黄绿蓝不同工作状态闪烁模式, 具体请参见 3.1.2 单灯指示灯状态说明2

2.11 WA6636

2.11.1 设备外观

1. 设备外观

图2-40 设备外观图



2. 设备尺寸

图2-41 设备尺寸图



2.11.2 设备接口

- 1 个电源接口
- 1 个 10GE 以太网电口
- 2 个 GE 以太网接口
- 1 个 CONSOLE 口
- 1 个 USB 接口

图2-42 接口示意图

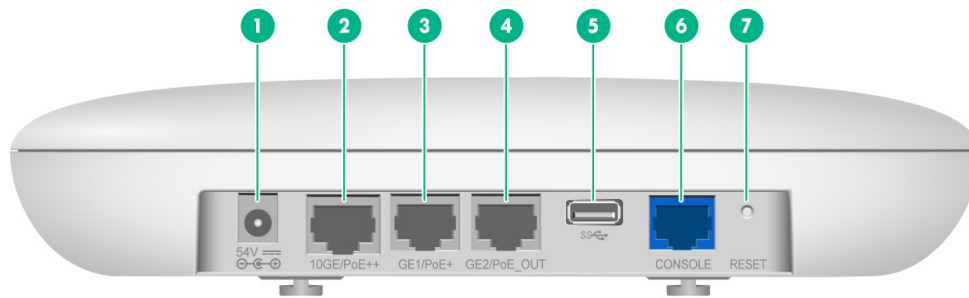

1: 本地电源接口	2: 10GE/PoE++	3-4: GE1/PoE++ - GE2/PoE_OUT
5: USB口	6: CONSOLE口	7: RESET

2.11.3 设备规格

表2-12 设备规格列表

项目	规格
外形尺寸 (W × D × H)	225mm × 225mm × 46mm
重量	1050g
天线	内置天线
产品符合标准	<ul style="list-style-type: none">• IEEE 802.11a/b/g/n/ac/ax• IEEE 802.3af/at/bt
功耗	<ul style="list-style-type: none">• 待机功耗: 8W• 整机功耗:<ul style="list-style-type: none">◦ ≤22.5W (不包含 PoE_OUT/USB)◦ ≤40W (包含 PoE_OUT/USB)
工作环境温度	-10°C~55°C
存储环境温度	-40°C~70°C
工作环境湿度 (非冷凝)	5%RH~95%RH
存储环境湿度 (非冷凝)	5%RH~95%RH
设备防护等级	IP42
CONSOLE口	控制口, 用于维护人员调试使用
10GE/PoE++	100/1000M/2.5G/5G/10G以太网电口, 作为设备的上行接口, 接入Internet或城域网, 可同时作为IEEE 802.3bt标准PoE++接口。 设备工作在Fit模式时, 对应MAP文件中的XGE1/0/1接口, 对应AC配置中的ten-gigabitethernet 1接口。
GE1/PoE+	10/100/1000M以太网电口, 作为设备的上行接口, 接入Internet或城域网, 可同时作为标准PoE接口。 设备工作在Fit模式时, 对应MAP文件中的GE1/0/1接口, 对应AC配置中的gigabitethernet 1接口。
GE2/PoE_OUT	10/100/1000M以太网电口, 作为设备的下行接口可支持对标准PD设备供电, 对外供电最大功耗为15W。 设备工作在Fit模式时, 对应MAP文件中的GE1/0/2接口, 对应AC配置中的gigabitethernet 2接口。
54V DC	电源接口, 用于给设备提供本地供电 (+54V)
USB接口	采用USB 3.0接口标准  说明 设备的USB接口缺省为关闭状态, 如需开启请在AP视图下执行usb enable命令。
RESET按钮	复位按钮的功能与按键时长相关, 具体请参见 3.3 复位按钮指示灯状态说明
指示灯	黄绿蓝 不同工作状态闪烁模式, 具体请参见 3.1.1 单灯指示灯状态说明1

2.12 WA6638

2.12.1 设备外观

1. 设备外观

图2-43 设备外观图



2. 设备尺寸

图2-44 设备尺寸图

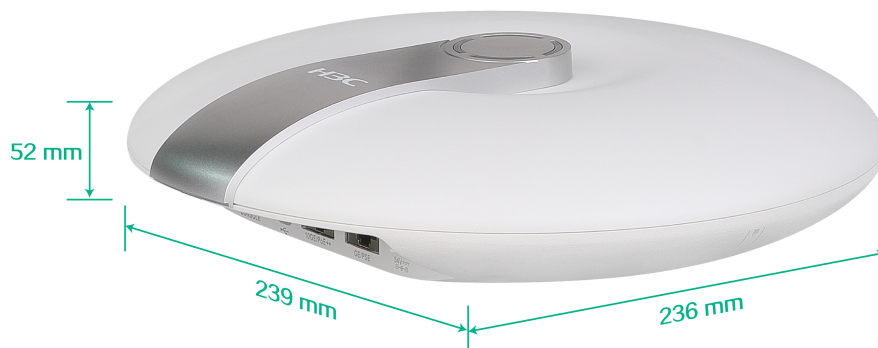

2.12.2 设备接口

- 1 个电源接口
- 1 个 10GE 以太网光口
- 1 个 GE 以太网接口
- 1 个 CONSOLE 口
- 1 个 USB 接口

图2-45 接口示意图

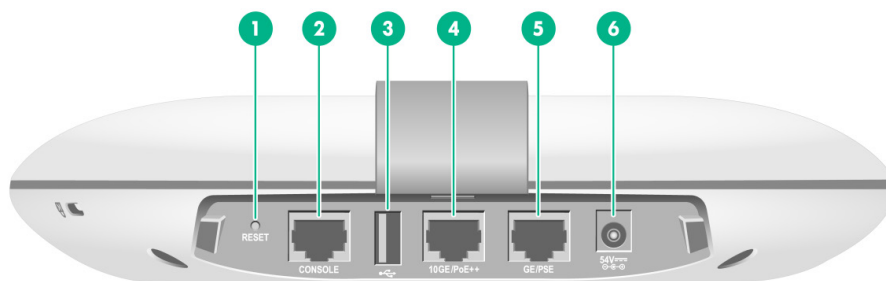

1: RESET	2: CONSOLE接口	3: USB接口
4: 10GE/PoE++	5: GE/PSE	6: 本地电源接口

2.12.3 设备规格

表2-13 设备规格列表

项目	规格
外形尺寸 (W × D × H)	239mm × 236mm × 52mm
重量	1300g
功耗	<ul style="list-style-type: none">• 待机功耗: 6.48W• 整机功耗:<ul style="list-style-type: none">◦ ≤29.75W (不包含 PoE_OUT/USB)◦ ≤47.25W (包含 PoE_OUT/USB)
天线	内置天线: <ul style="list-style-type: none">• 2.4G 增益 3dBi• 5G 增益 4dBi
产品符合标准	<ul style="list-style-type: none">• IEEE 802.11a/b/g/n/ac/ax• IEEE 802.3af/at/bt
工作环境温度	-10°C~55°C
存储环境温度	-40°C~70°C
工作环境湿度 (非冷凝)	5%RH~95%RH
存储环境湿度 (非冷凝)	5%RH~95%RH
设备防护等级	IP42
CONSOLE接口	控制口, 用于设备配置和管理, 仅用于维护人员调试使用
10GE/PoE++	100/1000/2.5G/5G/10G以太网电口, 作为设备的上行接口, 接入Internet或城域网, 可同时作为IEEE 802.3bt标准PoE++接口。 设备工作在Fit模式时, 对应MAP文件中的XGE1/0/1接口, 对应AC配置中的ten-gigabitethernet 1接口。
GE/PSE	10/100/1000M以太网电口, 作为设备的下行接口可支持对标准PD设备供电, 对外供电最大功耗为15W。 设备工作在Fit模式时, 对应MAP文件中的GE1/0/1接口, 对应AC配置中的gigabitethernet 1接口。
54V	电源接口, 用于给设备提供本地供电 (+54V)
USB接口	采用USB 2.0接口标准
RESET按钮	复位按钮的功能与按键时长相关, 具体请参见 3.3 复位按钮指示灯状态说明
指示灯	黄绿蓝 不同工作状态闪烁模式, 具体请参见 3.1.2 单灯指示灯状态说明2

2.13 WA6638i

2.13.1 设备外观

1. 设备外观

图2-46 设备外观图



2. 设备尺寸

图2-47 设备尺寸图

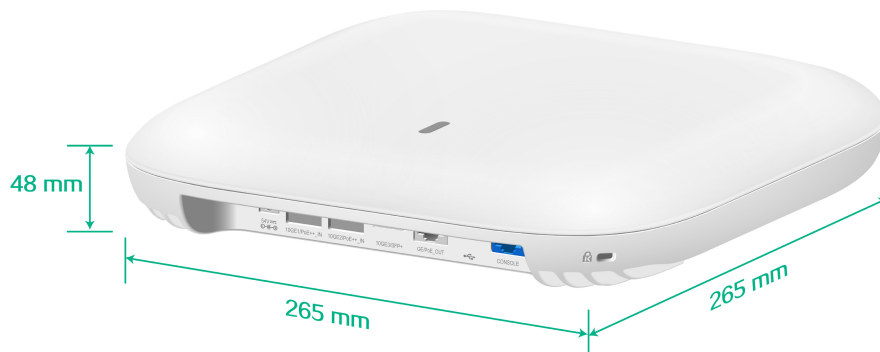

2.13.2 设备接口

- 1 个电源接口
- 2 个 10GE 以太网电口
- 1 个 10GE 以太网光口
- 1 个 GE 以太网接口
- 1 个 CONSOLE 口
- 1 个 USB 接口

图2-48 接口示意图

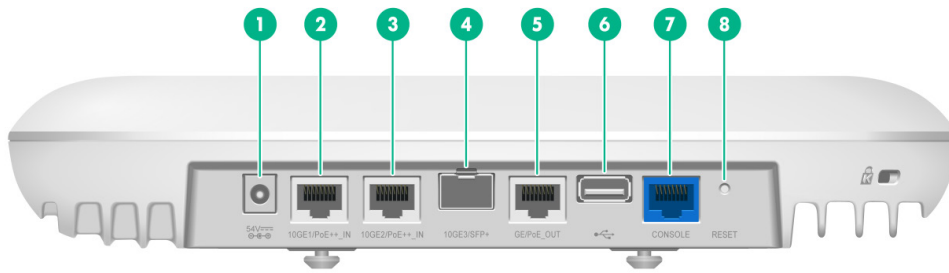

1: 本地电源接口	2-3: 10GE1/PoE+_IN - 10GE2/PoE+_IN
4: 10GE3/SFP+	5: GE/PoE_OUT
6: USB口	7: CONSOLE口
8: RESET	

2.13.3 设备规格

表2-14 设备规格列表

项目	规格
外形尺寸 (W × D × H)	265mm × 265mm × 48mm
重量	2100g
功耗	<ul style="list-style-type: none"> • 待机功耗: 18W • 整机功耗: <ul style="list-style-type: none"> ◦ ≤52.5W (不包含 PoE_OUT/USB) ◦ ≤70W (包含 PoE_OUT/USB)
供电方式	<ul style="list-style-type: none"> • PoE 供电: 满足 IEEE 802.3at/bt 以太网供电标准 • 电源适配器供电 DC 54V • 电源注入器供电
天线	内置天线: <ul style="list-style-type: none"> • 2.4G 增益 6dBi • 5G 增益 7dBi
产品符合标准	<ul style="list-style-type: none"> • IEEE 802.11a/b/g/n/ac/ax • IEEE 802.3at/bt
工作环境温度	-10°C~55°C
存储环境温度	-40°C~70°C
工作环境湿度 (非冷凝)	5%~95% (非冷凝)
存储环境湿度 (非冷凝)	5%~95% (非冷凝)
设备防护等级	IP42
10GE1/PoE++_IN	100/1000/2.5G/5G/10G以太网电口, 作为设备的上行接口, 接入Internet或城域网, 可同时作为标准PoE接口。 设备工作在Fit模式时, 对应MAP文件中的XGE1/0/1接口, 对应AC配置中的ten-gigabitethernet 1接口。
10GE2/PoE++_IN 10GE3/SFP+	10GE2 (以太网电口) 与10GE3 (以太网光口) 组成一个COMBO口, 两者不能同时工作, 默认10GE2处于激活状态。如需切换到光口, 可在AP的XGE1/0/2接口下使用combo enable fiber命令将光口激活。 设备工作在Fit模式时, 对应MAP文件中的XGE1/0/2接口, 对应AC配置中的ten-gigabitethernet 2接口。 COMBO口可以作为设备的上行接口, 接入Internet或城域网。  注意 当使用光口作为上行口时, 必须将COMBO口切换到光口, 否则将导致网络不通。
GE/PoE_OUT	10/100/1000M以太网电口, 作为设备的下行接口, 支持对标准PD设备供电, 对外供电最大功率为15W。 设备工作在Fit模式时, 对应MAP文件中的GE1/0/1接口, 对应AC配置中的gigabitethernet 1接口。

项目	规格
54V DC	电源接口，用于给设备提供本地供电（+54V）
USB接口	采用USB 2.0接口标准
RESET按钮	复位按钮的功能与按键时长相关，具体请参见 3.3 复位按钮指示灯状态说明
指示灯	黄绿蓝不同工作状态闪烁模式，具体请参见 3.1.1 单灯指示灯状态说明1

3 指示灯状态简介



AP 支持的工作模式请参考版本说明书。

本手册主要汇总介绍了无线接入点设备的指示灯状态，包含指示灯的颜色、闪烁频率等内容。用户可以通过指示灯了解设备当前的运行状态。

无线接入点设备根据指示灯的数量分为单灯设备和多灯设备两大类。

图3-1 单灯设备示意图（以 WA6636 为例）



图3-2 多灯设备示意图（以 WA6628E-T 为例）



表3-1 WiFi 6 AP 款型

产品系列	产品款型	说明
Wi-Fi6	WA6636、WA6638i	单灯指示灯状态说明1的 3.1.1
	WA6620、WA6620X、WA6620XE-LI、WA6620X-LI、WA6622、WA6624X、WA6628、WA6628X、WA6630X、WA6638	单灯指示灯状态说明2的 3.1.2
	WA6628E-T	多灯指示灯状态的 3.2.1

3.1 单灯设备指示灯状态

3.1.1 单灯指示灯状态说明 1

1. 版本变更前指示灯状态：



说明

本章节适用于 2484 之前版本的 WA6600 系列。

表3-2 指示灯状态说明（Fit 模式）

指示灯颜色	指示灯状态	状态说明
-	常灭	设备没有上电或者LED灯被关闭
黄色	常亮	设备正在初始化，或者设备初始化异常
	闪烁（1秒闪烁2次）	以太网接口Down且射频接口没有建立Mesh连接
绿色	常亮	AP已经启动完成并已经注册到AC，正处于待机状态，但无客户端在线
	闪烁（2秒闪烁1次）	设备启动完成，但没有与AC建立连接
	闪烁（1秒闪烁2次）	设备正在更新应用程序
蓝色	闪烁（1秒闪烁1次）	射频接口有客户端在线

表3-3 指示灯状态说明（Cloud 模式）

指示灯颜色	指示灯状态	状态说明
-	常灭	设备没有上电或者LED灯被关闭
黄色	常亮	设备正在初始化，或者设备初始化异常
	闪烁（1秒闪烁2次）	以太网接口Down且射频接口没有建立Mesh连接
绿色	常亮	AP处于待机状态，已连接云平台，但无客户端在线
	闪烁（1秒闪烁1次）	AP已连接云平台，射频接口有客户端在线

	闪烁（1秒闪烁2次）	设备正在更新应用程序
蓝色	常亮	AP处于待机状态，未连接云平台，无客户端在线
	闪烁（1秒闪烁1次）	AP未连接云平台，射频接口有客户端在线

表3-4 指示灯状态说明（Anchor AC 模式）

指示灯颜色	指示灯状态	状态说明
-	常灭	设备没有上电或者LED灯被关闭
黄色	常亮	设备正在初始化，或者设备初始化异常
	闪烁（1秒闪烁2次）	以太网接口Down且射频接口没有建立Mesh连接
绿色	常亮	设备已经启动完成，正处于待机状态，但无关联本设备的客户端在线
	闪烁（1秒闪烁2次）	设备正在更新应用程序
蓝色	闪烁（1秒闪烁1次）	射频接口有客户端在线

2. 版本变更后指示灯状态：



说明

本章节适用于 2484 及其之后版本的 WA6600 系列。

表3-5 指示灯状态说明

指示灯颜色	指示灯状态	状态说明
-	常灭	设备没有上电或者LED灯被关闭
黄色	常亮	设备正在初始化，或者设备初始化异常
	闪烁（1秒闪烁2次）	以太网接口Down且射频接口没有建立Mesh连接
绿色	常亮	设备处于待机状态，无客户端在线
	闪烁（2秒闪烁1次）	Fit模式设备启动完成，但没有与AC建立连接
	闪烁（1秒闪烁1次）	射频接口有客户端在线
蓝色	闪烁（1秒闪烁2次）	设备正在更新应用程序

3.1.2 单灯指示灯状态说明 2

1. 版本变更前指示灯状态：



说明

本章节适用于 2484 之前版本的 WA6600 系列。

表3-6 指示灯状态说明（Fit 模式）

指示灯颜色	指示灯状态	状态说明
-	常灭	设备没有上电或者LED灯被关闭
黄色	常亮	设备正在初始化，或者设备初始化异常
	闪烁（1秒闪烁2次）	以太网接口Down且射频接口没有建立Mesh连接
绿色	常亮	AP已经启动完成并已经注册到AC，正处于待机状态，但无客户端在线
	闪烁（2秒闪烁1次）	设备启动完成，但没有与AC建立连接
	闪烁（1秒闪烁1次）	仅2.4G射频接口有客户端在线
	闪烁（1秒闪烁2次）	设备正在更新应用程序
蓝色	闪烁（1秒闪烁1次）	仅5G射频接口有客户端在线
绿蓝交替	交替闪烁（1秒闪烁1次）	2.4G和5G射频接口均有客户端在线

表3-7 指示灯状态说明（Cloud 模式）

指示灯颜色	指示灯状态	状态说明
-	常灭	设备没有上电或者LED灯被关闭
黄色	常亮	设备正在初始化，或者设备初始化异常
	闪烁（1秒闪烁2次）	以太网接口Down且射频接口没有建立Mesh连接
绿色	常亮	AP处于待机状态，已连接云平台，但无客户端在线
	闪烁（1秒闪烁1次）	AP已连接云平台，射频接口有客户端在线
	闪烁（1秒闪烁2次）	设备正在更新应用程序
蓝色	常亮	AP处于待机状态，未连接云平台，无客户端在线
	闪烁（1秒闪烁1次）	AP未连接云平台，射频接口有客户端在线

表3-8 指示灯状态说明（Anchor AC 模式）

指示灯颜色	指示灯状态	状态说明
-	常灭	设备没有上电或者LED灯被关闭
黄色	常亮	设备正在初始化，或者设备初始化异常

	闪烁（1秒闪烁2次）	以太网接口Down且射频接口没有建立Mesh连接
绿色	常亮	设备已经启动完成，正处于待机状态，但无关联本设备的客户端在线
	闪烁（1秒闪烁1次）	仅2.4G射频接口有关联本设备的客户端在线
	闪烁（1秒闪烁2次）	设备正在更新应用程序
蓝色	闪烁（1秒闪烁1次）	仅5G射频接口有关联本设备的客户端在线
绿蓝交替	交替闪烁（1秒闪烁1次）	2.4G和5G射频接口均有关联本设备的客户端在线

2. 版本变更后指示灯状态：



说明

本章节适用于 2484 及其之后版本的 WA6600 系列。

表3-9 WA6600 系列设备指示灯状态说明

指示灯颜色	指示灯状态	状态说明
-	常灭	设备没有上电或者LED灯被关闭
黄色	常亮	设备正在初始化，或者设备初始化异常
	闪烁（1秒闪烁2次）	以太网接口Down且射频接口没有建立Mesh连接
绿色	常亮	设备处于待机状态，无客户端在线
	闪烁（2秒闪烁1次）	Fit模式设备启动完成，但没有与AC建立连接
	闪烁（1秒闪烁1次）	射频接口有客户端在线
蓝色	闪烁（1秒闪烁2次）	设备正在更新应用程序

3.2 多灯设备指示灯状态

3.2.1 多灯指示灯状态说明

1. 版本变更前指示灯状态：



说明

本章节适用于 2484 之前版本的 WA6600 系列，即 WA6628E-T。

表3-10 WA6628E-T 指示灯状态说明

指示灯	指示灯颜色	指示灯状态	状态说明
POWER	黄色	常亮	设备上电启动后应用程序启动完成前，或者设备初始化异常
		闪烁（1秒闪烁2次）	以太网口关闭且Radio没有建立Mesh连接
	绿色	闪烁（1秒闪烁2次）	设备正在更新应用程序
		闪烁（1秒闪烁1次）	Cloud模式设备已连接云平台
		闪烁（2秒闪烁1次）	Fit模式设备启动完成，但未关联AC
		常亮	设备处于待机状态（FIT AP注册到AC）
	黄绿交替	闪烁（1秒闪烁1次）	Cloud模式设备未连接云平台
-	常灭	设备没有上电或者LED灯被关闭	
RADIO1	绿色	闪烁（1秒闪烁1次）	Radio1射频接口有客户端在线
	-	常灭	Radio1射频接口没有开启或者LED灯被关闭
RADIO2	绿色	闪烁（1秒闪烁1次）	Radio2射频接口有客户端在线
	黄色	闪烁（1秒闪烁1次）	三频模式下，Radio3射频接口有客户端在线
	黄绿交替	闪烁（1秒闪烁1次）	三频模式下，Radio2和Radio3射频接口均有客户端在线
	-	常灭	射频接口没有开启或者LED灯被关闭
GE1/GE2	黄色	常亮	端口协商为100/10M口
		闪烁	端口以100/10Mbps速率工作正常
	绿色	常亮	端口协商为1000M口
		闪烁	端口以1000Mbps速率工作正常
	-	常灭	以太网接口都未建立连接
10GE/SFP+	黄色	常亮	端口协商为1000M口
		闪烁	端口以1000Mbps速率工作正常
	绿色	常亮	端口协商为10G口
		闪烁	端口以10Gbps速率工作正常
	-	常灭	10GE以太光口没有建立连接

2. 版本变更后指示灯状态：



说明

本章节适用于 2484 及其之后版本的 WA6600 系列，即 WA6628E-T。

表3-11 WA6628E-T 指示灯状态说明

指示灯	指示灯颜色	指示灯状态	状态说明
POWER	黄色	常亮	设备上电启动后应用程序启动完成前，或者设备初始化异常
		闪烁（1秒闪烁2次）	以太网口关闭且Radio没有建立Mesh连接
	绿色	闪烁（1秒闪烁2次）	设备正在更新应用程序
		闪烁（2秒闪烁1次）	Fit模式设备启动完成，但未关联AC
		常亮	设备处于待机状态（FIT AP注册到AC）
-	常灭	设备没有上电或者LED灯被关闭	
RADIO1	绿色	闪烁（1秒闪烁1次）	Radio1射频接口有客户端在线
	-	常灭	Radio1射频接口没有开启或者LED灯被关闭
RADIO2	绿色	闪烁（1秒闪烁1次）	Radio2射频接口有客户端在线
	黄色	闪烁（1秒闪烁1次）	三频模式下，Radio3射频接口有客户端在线
	黄绿交替	闪烁（1秒闪烁1次）	三频模式下，Radio2和Radio3射频接口均有客户端在线
	-	常灭	射频接口没有开启或者LED灯被关闭
GE1/GE2	黄色	常亮	端口协商为100/10M口
		闪烁	端口以100/10Mbps速率工作正常
	绿色	常亮	端口协商为1000M口
		闪烁	端口以1000Mbps速率工作正常
	-	常灭	以太网接口都未建立连接
10GE/SFP+	黄色	常亮	端口协商为1000M口
		闪烁	端口以1000Mbps速率工作正常
	绿色	常亮	端口协商为10G口
		闪烁	端口以10Gbps速率工作正常
	-	常灭	10GE以太光口没有建立连接

3.3 复位按钮指示灯状态说明

Wi-Fi6 系列无线接入点复位按钮指示灯状态，请参见表 3-12。

表3-12 指示灯状态说明（复位按钮）

复位按钮	按键时长（秒）	指示灯颜色	指示灯状态	状态说明
RESET	0~5	绿色	常亮	复位
	5~20	绿色	闪烁（1秒闪烁2次）	复位到缺省配置

复位按钮	按键时长（秒）	指示灯颜色	指示灯状态	状态说明
	20~30	黄色	闪烁（2秒闪烁1次）	AP当前工作在Fit模式
			闪烁（1秒闪烁2次）	AP当前工作在Anchor AC模式
			闪烁（1秒闪烁4次）	AP当前工作在Cloud模式
	>30	黄色	闪烁（1秒闪烁2次）	AP当前工作在Anchor AC模式
			闪烁（1秒闪烁4次）	AP当前工作在Cloud模式
		绿色	闪烁（1秒闪烁4次）	AP由Fit模式切换至Cloud模式  说明 松开按键后,若 AP 从 Fit 切换为 Cloud 模式, AP 会重启使工作模式切换生效

4 光模块介绍

4.1 光模块、光纤连接器及光纤外观

接口类型为光接口时，需要配合 SFP 光模块使用，将采用带 LC 型光纤连接器的光纤。

图4-1 SFP 光模块



图4-2 带 LC 型连接器的光纤



1: LC型光纤连接器	2: 光纤
-------------	-------

4.2 光模块规格

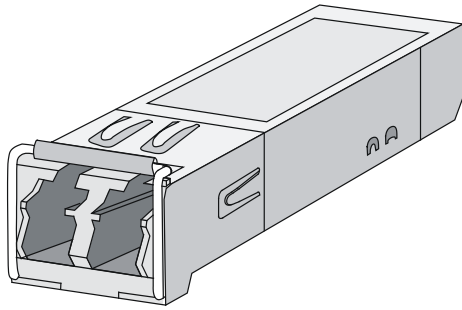
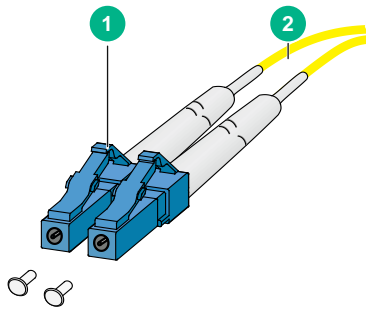
4.2.1 WA6620X、WA6620X-LI、WA6620XE-LI、WA6624X



说明

光模块名称中带有字母 MM 的表示支持多模光纤，带有字母 SM 的表示支持单模光纤。

表4-1 SFP-GE-SX-MM850-A 规格列表

属性	SFP-GE-SX-MM850-A
中心波长	850nm
最大传输距离	550m

属性	SFP-GE-SX-MM850-A
Data Rate	1250Mb/s
接口连接器类型	duplex LC
Fiber Mode	MMF
光纤直径	50 μ m
输出光功率	(-9.5~0) dBm
接收灵敏度	\leq -17dBm
光饱和度	\leq -3dBm

表4-2 SFP-GE-LX-SM1310-A 规格列表

属性	SFP-GE-LX-SM1310-A
中心波长	1310nm
最大传输距离	10km
Data Rate	1250Mb/s
接口连接器类型	duplex LC
Fiber Mode	SMF
光纤直径	9 μ m
输出光功率	(-9.5~-3) dBm
接收灵敏度	\leq -20dBm
光饱和度	\leq -3dBm

表4-3 SFP-GE-LH40-SM1310 规格列表

属性	SFP-GE-LH40-SM1310
中心波长	1310nm
最大传输距离	40km
Data Rate	1250Mb/s
接口连接器类型	duplex LC
Fiber Mode	SMF
光纤直径	9 μ m
输出光功率	(-2~+5) dBm
接收灵敏度	\leq -22dBm
光饱和度	\leq -3dBm

表4-4 SFP-GE-LH40-SM1550 规格列表

属性	SFP-GE-LH40-SM1550
中心波长	1550nm
最大传输距离	40km
Data Rate	1250Mb/s
接口连接器类型	duplex LC
Fiber Mode	SMF
光纤直径	9 μ m
输出光功率	(-4~+1) dBm
接收灵敏度	\leq -21dBm
光饱和度	\leq -3dBm

4.2.2 WA6628X、WA6628E-T



说明

光模块名称中带有字母 MM 的表示支持多模光纤，带有字母 SM 的表示支持单模光纤。

表4-5 SFP-XG-CPRI-IR-SM1310 规格列表

属性	表4-6 SFP-XG-CPRI-IR-SM1310
中心波长	1310nm
最大传输距离	1.4km
Data Rate	1250Mb/s
接口连接器类型	duplex LC
Fiber Mode	SMF
光纤直径	9 μ m
输出光功率	(-8.2~0.5) dBm
接收灵敏度	\leq -14.4dBm
光饱和度	\leq 0.5dBm

表4-7 SFP-XG-CPRI-LR-SM1310 规格列表

属性	SFP-XG-CPRI-LR-SM1310
中心波长	1310nm
最大传输距离	10km

属性	SFP-XG-CPRI-LR-SM1310
Data Rate	1250Mb/s
接口连接器类型	duplex LC
Fiber Mode	SMF
光纤直径	9 μ m
输出光功率	(-8.2~0.5) dBm
接收灵敏度	\leq -14.4dBm
光饱和度	\leq 0.5dBm