



# Инструкция по сборке стойки двухрамной серии STK-S

	- Рейка	4 шт.		- Винт М6х12	48 шт.
	- Профиль рамы	4 шт.		- Гайка М6	48 шт.
	- Основание	2 шт.		- Гайка кузовная	16 шт.
	- Уголок	2 шт.		- Винт М6х16	16 шт.
				- Ножка	4 шт.

1

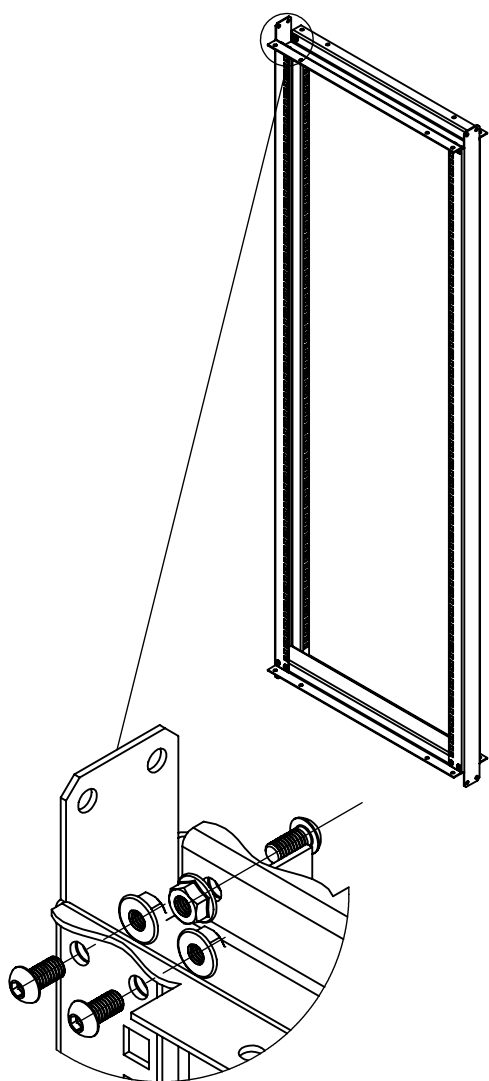

2

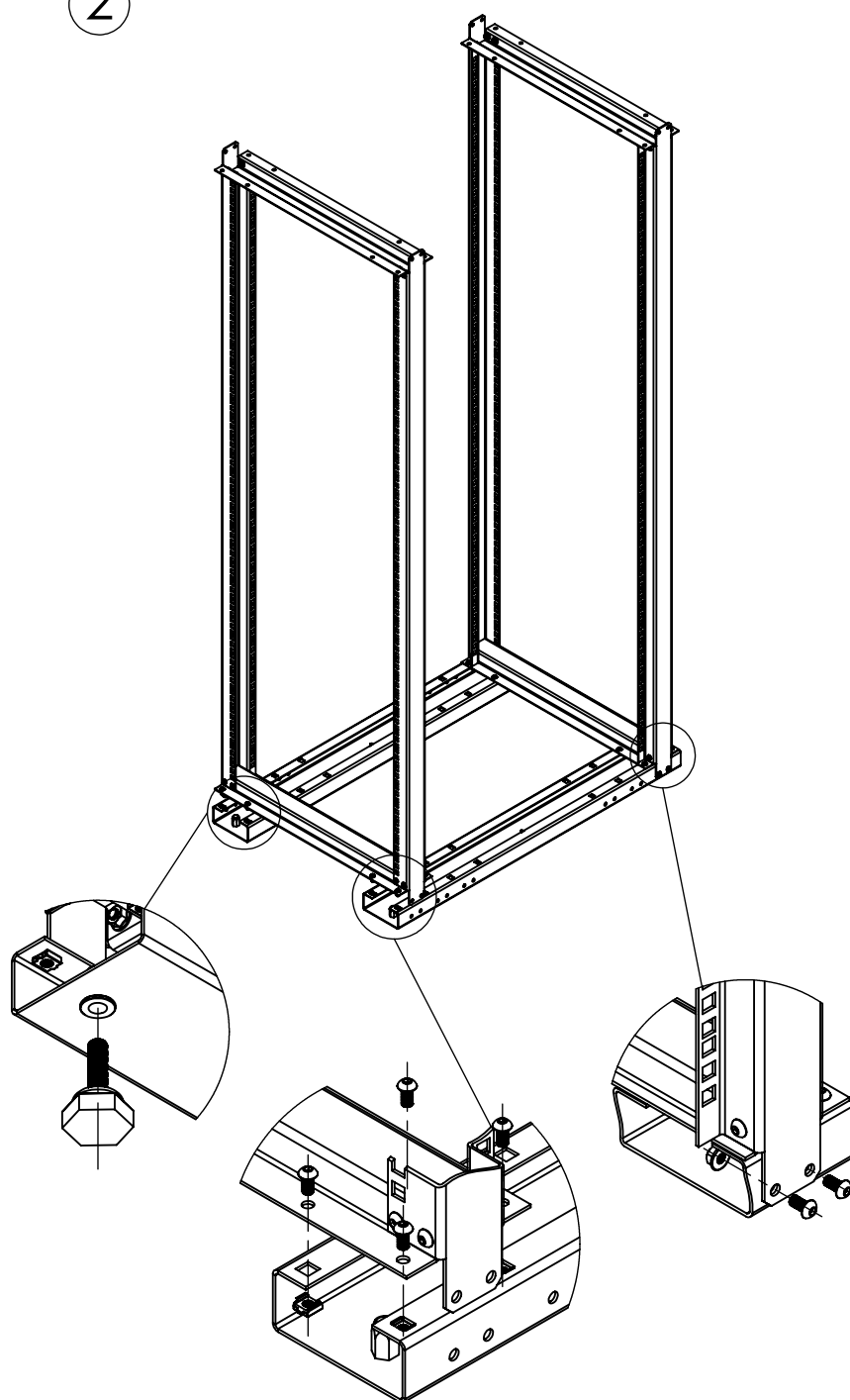

3

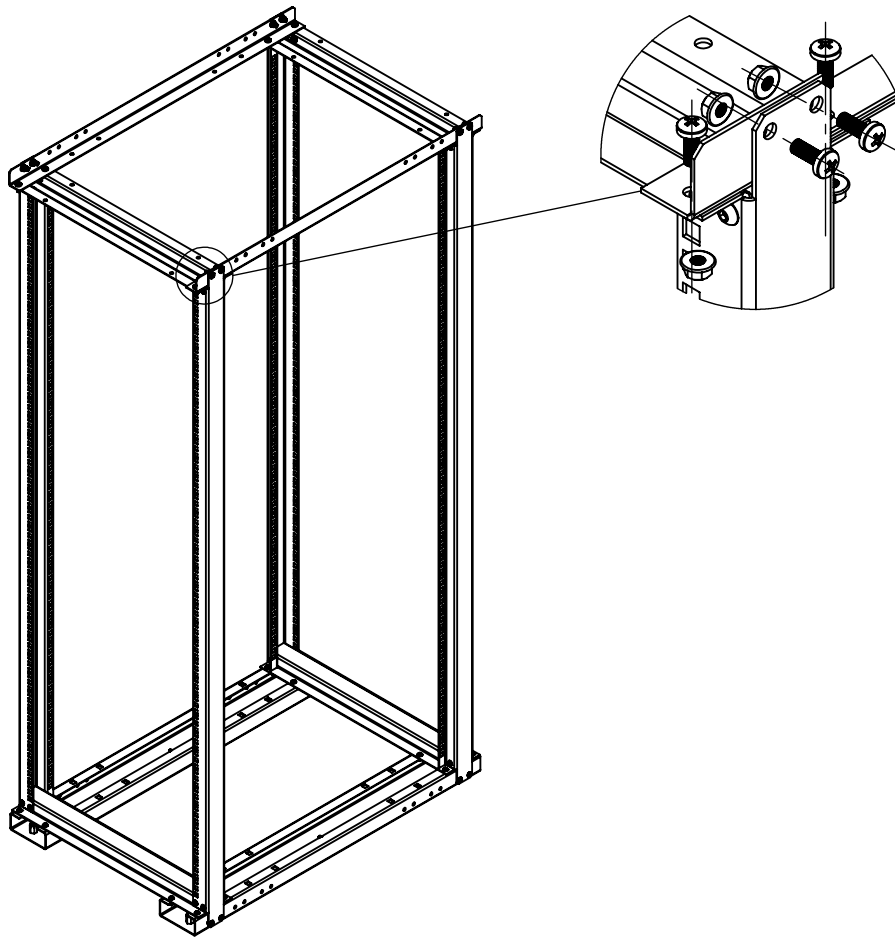

Модель	Габариты (ШxГxВ)	Высота, U	Масса, кг
STK-S 10045	530x1000x2125	45	29,5
STK-S 7542	530x800x2000	42	26
STK-S 7533	530x800x1600	33	23
STK-S 7524	530x800x1200	24	20